

สำเนาฉบับ

ประกาศจังหวัดตราด

เรื่อง สอบราคาจ้างปรับปรุงห้องผ่าตัดโดยการจัดทำห้องเก็บเครื่องมือปราศจากเชื้อ
ของโรงพยาบาลตราด

จังหวัดตราด มีความประสงค์จะสอบราคาจ้างปรับปรุงห้องผ่าตัดโดยการจัดทำห้องเก็บ
เครื่องมือปราศจากเชื้อ โดยวิธีสอบราคา ราคาของงานก่อสร้างในการสอบราคาครั้งนี้เป็นเงินทั้งสิ้น
๙๘๙,๐๐๐.-บาท (เก้าแสนแปดหมื่นเก้าพันบาทถ้วน)

ผู้มีสิทธิเสนอราคาจะต้องมีคุณสมบัติ ดังต่อไปนี้

๑. เป็นผู้มีอาชีพรับจ้างงานที่สอบราคาจ้างดังกล่าว ซึ่งมีผลงานก่อสร้างประเภทเดียวกัน ใน
วงเงินไม่น้อยกว่า ๒๙๖,๗๐๐.-บาท
๒. ไม่เป็นผู้ที่ถูกกระบุชื่อไว้ในบัญชีรายชื่อผู้ทำงานของทางราชการและได้แจ้งเวียนชื่อแล้ว
หรือไม่เป็นผู้ที่ได้รับผลของการสั่งให้นิติบุคคลหรือบุคคลอื่น เป็นผู้ทำงานตามระเบียบของทางราชการ
๓. ไม่เป็นผู้ที่ได้รับเอกสิทธิ์หรือความคุ้มกัน ซึ่งอาจปฏิเสธไม่ยอมขึ้นศาลไทย เว้นแต่
รัฐบาลของผู้เสนอราคาได้มีคำสั่งให้สละสิทธิ์ความคุ้มกันเช่นนั้น
๔. ไม่เป็นผู้มีผลประโยชน์ร่วมกันกับผู้เสนอราคารายอื่นที่เข้าเสนอราคาให้แก่จังหวัดตราด
ณ วันประกาศสอบราคา หรือไม่เป็นผู้กระทำการอันเป็นการขัดขวางการแข่งขันราคาอย่างเป็นธรรมในการ
สอบราคาจ้างครั้งนี้
๕. บุคคลหรือนิติบุคคลที่จะเข้าเป็นคู่สัญญากับหน่วยงานของรัฐซึ่งได้ดำเนินการจัดซื้อจัดจ้าง
ด้วยระบบอิเล็กทรอนิกส์ (e-Government Procurement : e-GP) ต้องลงทะเบียนในระบบอิเล็กทรอนิกส์
ของกรมบัญชีกลางที่เว็บไซต์ศูนย์ข้อมูลจัดซื้อจัดจ้างภาครัฐ
๖. คู่สัญญาต้องรับและจ่ายเงินผ่านบัญชีธนาคาร เว้นแต่การจ่ายเงินแต่ละครั้ง ซึ่งมีมูลค่าไม่
เกินสามหมื่นบาทคู่สัญญาอาจจ่ายเป็นเงินสดก็ได้

กำหนดดูสถานที่ในวันที่ ๑๓ พฤษภาคม ๒๕๕๙ เวลา ๑๐.๐๐ น. ณ โรงพยาบาลตราด
ตำบลวังกระแจะ อำเภอเมือง จังหวัดตราด

กำหนดยื่นซองสอบราคา ตั้งแต่บัดนี้ ถึงวันที่ ๑๕ พฤษภาคม ๒๕๕๙ ระหว่าง
เวลา ๐๘.๓๐ น. ถึง ๑๖.๓๐ น. ในวันและเวลาราชการ ณ งานพัสดุโรงพยาบาลตราด อำเภอเมือง จังหวัด
ตราด และกำหนดเปิดซองใบเสนอราคาในวันที่ ๑๖ พฤษภาคม ๒๕๕๙ ตั้งแต่เวลาที่ ๑๐.๐๐ น. เป็น
ต้นไป ณ ห้องประชุมกันเกรา อาคารเฉลิมพระเกียรติ (ชั้น ๔) โรงพยาบาลตราด

ผู้สนใจ...

ผู้สนใจติดต่อขอรับเอกสารสอบราคาได้ที่ งานพัสดุ กลุ่มงานพัสดุ โรงพยาบาลตราด อำเภอเมืองตราด จังหวัดตราด ระหว่างวันที่ ๒๕/.....เมษายน ๒๕๕๙ ถึงวันที่ ๑๗/.....พฤษภาคม ๒๕๕๙ ดูรายละเอียดได้ที่ www.trathospital.go.th , www.gprocurement.go.th หรือสอบถามทางโทรศัพท์หมายเลข ๐ ๓๙๕๒ ๒๗๒๒, ๐ ๓๙๕๑ ๑๐๔๐ ต่อ ๖๒๔, ๖๔๘ ในวันและเวลาราชการ

ประกาศ ณ วันที่ ๒๕ เมษายน พ.ศ.๒๕๕๙



(นายธีรพงศ์ ตุนาค)
ผู้อำนวยการโรงพยาบาลตราด ปฏิบัติราชการแทน
ผู้ว่าราชการจังหวัดตราด



เอกสารสอบราคาจ้าง เลขที่...../๒๕๕๙
จ้างปรับปรุงห้องผ่าตัดโดยการจัดทำห้องเก็บเครื่องมือปราศจากเชื้อ
ตามประกาศจังหวัดตราด
ลงวันที่.....เมษายน พ.ศ. ๒๕๕๙

จังหวัดตราด ซึ่งต่อไปนี้เรียกว่า “จังหวัด” มีความประสงค์จะสอบราคาจ้างปรับปรุง
ห้องผ่าตัดโดยการจัดทำห้องเก็บเครื่องมือปราศจากเชื้อ ของโรงพยาบาลตราด โดยมีข้อแนะนำและ
ข้อกำหนด ดังต่อไปนี้

๑. เอกสารแนบท้ายเอกสารสอบราคา

- ๑.๑ แบบรูปรายการรายละเอียด
- ๑.๒ แบบใบเสนอราคา
- ๑.๓ แบบสัญญาจ้าง
- ๑.๔ แบบบัญชีรายการก่อสร้างหรือใบแจ้งปริมาณงานและราคา
- ๑.๕ แบบหนังสือค้ำประกัน
 - (๑) หลักประกันสัญญา
- ๑.๖ สูตรการปรับราคาได้ (ค่าK)
- ๑.๗ บทนิยาม
 - (๑) ผู้เสนอราคาที่มีผลประโยชน์ร่วมกัน
 - (๒) การขัดขวางการแข่งขันราคาอย่างเป็นธรรม
- ๑.๘ แบบบัญชีเอกสาร
 - (๑) บัญชีเอกสารส่วนที่ ๑
 - (๒) บัญชีเอกสารส่วนที่ ๒

๒. คุณสมบัติของผู้เสนอราคา

- ๒.๑ ผู้เสนอราคาต้องเป็นผู้ที่มีอาชีพรับจ้างงานที่สอบราคาจ้างดังกล่าว ซึ่งมี
ผลงานก่อสร้างประเภทเดียวกัน ในวงเงินไม่น้อยกว่า ๒๙๖,๗๐๐.-บาท
- ๒.๒ ผู้เสนอราคาต้องไม่เป็นผู้ที่ถูกระบุชื่อไว้ในบัญชีรายชื่อผู้ทำงานของทาง
ราชการและได้แจ้งเวียนชื่อแล้ว หรือไม่เป็นผู้ที่ได้รับผลของการสั่งให้นิติบุคคลหรือบุคคลอื่นเป็นผู้ทำงาน
ตามระเบียบของทางราชการ
- ๒.๓ ผู้เสนอราคาต้องไม่เป็นผู้มีผลประโยชน์ร่วมกันกับผู้เสนอราคารายอื่น ณ
วันประกาศสอบราคา หรือไม่เป็นผู้กระทำอันเป็นการขัดขวางการแข่งขันราคาอย่างเป็นธรรมตามข้อ
๑.๕ (๒)
- ๒.๔ ผู้เสนอราคาต้องไม่เป็นผู้ได้รับเอกสิทธิ์หรือความคุ้มกัน ซึ่งอาจปฏิเสธไม่
ยอมขึ้นศาลไทย เว้นแต่รัฐบาลของผู้เสนอราคาได้มีคำสั่งให้สละสิทธิ์และความคุ้มกันเช่นนั้น
- ๒.๕ บุคคลหรือนิติบุคคลที่จะเข้าเป็นคู่สัญญากับหน่วยงานของรัฐซึ่งได้
ดำเนินการจัดซื้อจัดจ้างด้วยระบบอิเล็กทรอนิกส์ (e-Government Procurement : e-GP) ต้องลงทะเบียน
ในระบบอิเล็กทรอนิกส์ของกรมบัญชีกลางที่เว็บไซต์ศูนย์ข้อมูลจัดซื้อจัดจ้างภาครัฐ

๒.๖ คู่สัญญา...



๒.๖ คู่สัญญาต้องรับและจ่ายเงินผ่านบัญชีธนาคาร เว้นแต่การจ่ายเงินแต่ละครั้ง ซึ่งมีมูลค่าไม่เกินสามหมื่นบาทคู่สัญญาอาจจ่ายเป็นเงินสดก็ได้

๓. หลักฐานการเสนอราคา

ผู้เสนอราคาจะต้องเสนอเอกสารหลักฐานยื่นมาพร้อมกับซองใบเสนอราคา โดยแยกไว้ในซองใบเสนอราคาเป็น ๒ ส่วน คือ

๓.๑ ส่วนที่ ๑ อย่างน้อยต้องมีเอกสารดังต่อไปนี้

(๑) ในกรณีผู้เสนอราคาเป็นนิติบุคคล

(ก) ห้างหุ้นส่วนสามัญหรือห้างหุ้นส่วนจำกัด ให้ยื่นสำเนาหนังสือรับรองการจดทะเบียนนิติบุคคล บัญชีรายชื่อหุ้นส่วนผู้จัดการ ผู้มีอำนาจควบคุม พร้อมรับรองสำเนาถูกต้อง

(ข) บริษัทจำกัดหรือบริษัทมหาชนจำกัด ให้ยื่นสำเนาหนังสือรับรองการจดทะเบียนนิติบุคคล หนังสือบริคณห์สนธิ บัญชีรายชื่อกรรมการผู้จัดการ ผู้มีอำนาจควบคุมและบัญชีผู้ถือหุ้นรายใหญ่ พร้อมรับรองสำเนาถูกต้อง

(๒) ในกรณีผู้เสนอราคาเป็นบุคคลธรรมดาหรือคณะบุคคลที่ไม่มีนิติบุคคล ให้ยื่นสำเนาบัตรประจำตัวประชาชนของผู้ยื่น สำเนาข้อตกลงที่แสดงถึงการเข้าเป็นหุ้นส่วน (ถ้ามี) สำเนาบัตรประจำตัวประชาชนของผู้เป็นหุ้นส่วน พร้อมทั้งรับรองสำเนาถูกต้อง

(๓) ในกรณีผู้เสนอราคาเป็นผู้เสนอราคาเข้าร่วมกันในฐานะเป็นผู้ร่วมค้า ให้ยื่นสำเนาสัญญาของการเข้าร่วมค้า สำเนาบัตรประจำตัวประชาชนของผู้ร่วมค้า และในกรณีที่ผู้เข้าร่วมค้าฝ่ายใดเป็นบุคคลธรรมดาที่มีสัญชาติไทย ก็ให้ยื่นสำเนาหนังสือเดินทาง หรือผู้ร่วมค้าฝ่ายใดเป็นนิติบุคคลให้ยื่นเอกสารตามที่ระบุไว้ใน (๑)

(๔) สำเนาใบทะเบียนพาณิชย์ สำเนาใบทะเบียนภาษีมูลค่าเพิ่ม

(๕) บัญชีเอกสารส่วนที่ ๑ ทั้งหมดที่ได้ยื่นพร้อมกับซองใบเสนอราคา ตามแบบในข้อ ๑.๖ (๑)

๓.๒ ส่วนที่ ๒ อย่างน้อยต้องมีเอกสารดังต่อไปนี้

(๑) หนังสือมอบอำนาจซึ่งปิดอากรแสตมป์ตามกฎหมายในกรณีที่ผู้เสนอราคามอบอำนาจให้บุคคลอื่นลงนามในใบเสนอราคาแทน

(๒) บัญชีเอกสารส่วนที่ ๒ ทั้งหมดที่ได้ยื่นพร้อมกับซองใบเสนอราคา ตามแบบในข้อ ๑.๖ (๒)

๔. การเสนอราคา

๔.๑ ผู้เสนอราคาต้องยื่นเสนอราคาตามแบบที่กำหนดไว้ในเอกสารสอบราคานี้ โดยไม่มีเงื่อนไขใด ๆ ทั้งสิ้น และจะต้องกรอกข้อความให้ถูกต้องครบถ้วน ลงลายมือชื่อของผู้เสนอราคาให้ชัดเจน จำนวนเงินที่เสนอจะต้องระบุตรงกันทั้งตัวเลขและตัวอักษร โดยไม่มีการขีดลบหรือแก้ไข หากมีการขีดลบ ตก เต็ม แก้ไข เปลี่ยนแปลงจะต้องลงลายมือชื่อผู้เสนอราคาพร้อมประทับตรา (ถ้ามี) กำกับไว้ด้วยทุกแห่ง



๔.๒ ในการเสนอราคา ให้เสนอเป็นเงินบาท และเสนอราคาเพียงราคาเดียว โดยเสนอราคาต่อหน่วย ตามเงื่อนไขที่ระบุไว้ท้ายใบเสนอราคาให้ถูกต้อง ทั้งนี้ราคารวมทั้งเสนอ จะต้องตรงกันทั้งตัวเลขและตัวหนังสือ ถ้าตัวเลขและตัวหนังสือไม่ตรงกันให้ถือตัวหนังสือเป็น สำคัญ โดยคิดราคารวมทั้งสิ้นซึ่งรวมค่าภาษีมูลค่าเพิ่ม ภาษีอากรอื่น และค่าใช้จ่ายทั้งปวงไว้แล้ว

ราคาที่เสนอจะต้องเสนอกำหนดยื่นราคาไม่น้อยกว่า ๑๒๐ วัน นับแต่ วันเปิดซองใบเสนอราคา โดยภายในกำหนดยื่นราคาผู้เสนอราคาต้องรับผิดชอบราคาที่ตนได้เสนอไว้ และจะถอนการเสนอราคามีได้

๔.๓ ผู้เสนอราคาจะต้องเสนอกำหนดเวลาดำเนินการแล้วเสร็จภายใน ๔๕ วัน นับถัดจากวันลงนามในสัญญาจ้าง

๔.๔ ก่อนยื่นของสอบราคา ผู้เสนอราคาควรตรวจสอบร่างสัญญา แบบรูป และ รายละเอียด ฯลฯ ให้ถี่ถ้วนและเข้าใจเอกสารสอบทั้งหมดเสียก่อนที่จะตกลงยื่นของสอบราคาตาม เงื่อนไขในเอกสารสอบราคา

๔.๕ ผู้เสนอราคาจะต้องยื่นซองใบเสนอราคาที่เปิดผนึกของเรียบร้อยจำหน่ายของ ถึงประธานคณะกรรมการเปิดของสอบราคาจ้างเหมาบริการปรับปรุงห้องตรวจด้วยการบุผนังด้วยแผ่นวัสดุ ชับเสียง ที่ห้องตรวจการได้ยิน โดยระบุไว้ที่หน้าซองว่า “ใบเสนอราคาตามเอกสารสอบราคาเลขที่ ๑๑/๒๕๕๕” ยื่นต่อเจ้าหน้าที่รับของสอบราคาภายในวันที่.....พฤษภาคม ๒๕๕๕ ระหว่าง เวลา ๘.๓๐ น. ถึง ๑๖.๓๐ น. (เวลาใช้นาฬิกาของงานพัสดุเป็นสำคัญ) ณ ห้องพัสดุ กลุ่มงาน พักดู โรงพยาบาลตราด อำเภอมือง จังหวัดตราด

เมื่อพ้นกำหนดเวลายื่นของสอบราคาแล้วจะไม่รับของสอบราคาโดยเด็ดขาด

คณะกรรมการเปิดของสอบราคาจะดำเนินการตรวจสอบ คุณสมบัติของผู้เสนอราคา แต่ละรายว่าเป็นผู้เสนอราคาที่มีผลประโยชน์ร่วมกันกับผู้เสนอราคารายอื่น ตามข้อ ๑.๕ (๑) ณ วันประกาศสอบราคาหรือไม่ และประกาศรายชื่อผู้เสนอราคาที่มีสิทธิได้รับการคัดเลือกก่อนการเปิด ของใบเสนอราคา

หากปรากฏต่อคณะกรรมการเปิดของสอบราคาก่อนหรือในขณะที่มีการเปิดของ ใบเสนอราคาว่า มีผู้เสนอราคากระทำการอันเป็นการขัดขวางการแข่งขันราคาอย่างเป็นธรรม ตามข้อ ๑.๕ (๒) และคณะกรรมการฯ เชื่อว่ามีการกระทำการอันเป็นการขัดขวางการแข่งขันราคาอย่างเป็นธรรม คณะกรรมการฯ จะตัดรายชื่อผู้เสนอราคารายนั้นออกจากการเป็นผู้เสนอราคาและประกาศรายชื่อ ผู้เสนอราคาที่มีสิทธิได้รับการคัดเลือก และจังหวัดตราด จะพิจารณาลงโทษผู้เสนอราคาดังกล่าวเป็น ผู้ที่งาน เว้นแต่คณะกรรมการฯ จะวินิจฉัยได้ว่า ผู้เสนอราคารายนั้นเป็นผู้ที่ให้ความร่วมมือเป็นประโยชน์ ต่อการพิจารณาของทางราชการและมีได้เป็นผู้ริเริ่มให้มีการกระทำดังกล่าว

ผู้เสนอราคาที่ถูกตัดรายชื่อออกจากการเป็นผู้เสนอราคา เพราะเหตุเป็นผู้เสนอราคาที่มี ผลประโยชน์ ร่วมกันกับผู้เสนอราคารายอื่น ณ วันประกาศสอบราคา หรือเป็นผู้เสนอราคาที่ทำ การอันเป็นการขัดขวางการแข่งขันราคาอย่างเป็นธรรม อาจอุทธรณ์คำสั่งดังกล่าวต่อปลัดกระทรวง ภายใน ๓ วัน นับแต่วันที่ได้รับแจ้งจากคณะกรรมการเปิดของสอบราคา การวินิจฉัยอุทธรณ์ของ ปลัดกระทรวงให้ถือเป็นที่สุด

คณะกรรมการ...



คณะกรรมการเปิดซองราคาจะเปิดซองใบเสนอราคาของผู้เสนอราคาที่มีสิทธิได้รับ
การคัดเลือกดังกล่าวข้างต้น ณ ห้องประชุมกันเกรา อาคารเฉลิมพระเกียรติ (ชั้น ๔) โรงพยาบาลสตรี
อำเภอเมือง จังหวัดตราด ในวันที่.....พฤษภาคม ๒๕๕๙ ตั้งแต่เวลา ๑๐.๐๐ น. เป็นต้นไป

การยื่นอุทธรณ์ตามวรรค ๕ ย่อมไม่เป็นเหตุให้มีการขยายระยะเวลาการเปิดซอง
ใบเสนอราคา เว้นแต่ปลัดกระทรวงพิจารณาเห็นว่า การขยายระยะเวลาดังกล่าวจะเป็นประโยชน์แก่
ทางราชการอย่างยิ่ง และในกรณีที่ปลัดกระทรวงพิจารณาเห็นด้วยกับคำคัดค้าน ของผู้อุทธรณ์และ
เห็นว่าการยกเลิกการเปิดซองใบเสนอราคาที่ได้ดำเนินการไปแล้วจะเป็นประโยชน์แก่ทางราชการ
อย่างยิ่ง ให้ปลัดกระทรวงมีอำนาจยกเลิกการเปิดซองใบเสนอราคาดังกล่าวได้

๕. หลักเกณฑ์และสิทธิในการพิจารณาราคา

๕.๑ ในการสอบราคาครั้งนี้ จังหวัดตราดจะพิจารณาคัดสินด้วยราคาต่อรายการ

๕.๒ หากผู้เสนอราคายรายใดมีคุณสมบัติไม่ถูกต้องตามข้อ ๒ หรือยื่นหลักฐาน
การเสนอราคาไม่ถูกต้องหรือไม่ครบถ้วนตามข้อ ๓ หรือยื่นซองสอบราคาไม่ถูกต้องตามข้อ ๔ แล้ว
คณะกรรมการฯ จะไม่รับพิจารณาราคาของผู้เสนอราคายรายนั้น เว้นแต่เป็นข้อผิดพลาดหรือผิดพลาด
เพียงเล็กน้อย หรือที่ผิดแผกไปจากเงื่อนไขของเอกสารสอบราคาในส่วนที่มีสาระสำคัญ ทั้งนี้
เฉพาะในกรณีที่พิจารณาเห็นว่าจะเป็นประโยชน์ต่อจังหวัดตราดเท่านั้น

๕.๓ จังหวัดตราดสงวนสิทธิไม่พิจารณาราคาของผู้เสนอราคา โดยไม่มีการ
ผ่อนผันในกรณีดังต่อไปนี้

(๑) ไม่ปรากฏชื่อผู้เสนอราคายรายนั้น ในบัญชีผู้รับเอกสารประกวดราคาหรือใน
หลักฐานการรับเอกสารสอบราคาของจังหวัดตราด

(๒) ไม่กรอกชื่อนิติบุคคล หรือลงลายมือชื่อผู้เสนอราคาอย่างหนึ่งอย่างใด
หรือทั้งหมดในใบเสนอราคา

(๓) เสนอรายละเอียดแตกต่างไปจากเงื่อนไขที่กำหนดในเอกสารสอบราคา
ที่เป็นสาระสำคัญ หรือมีผลทำให้เกิดความได้เปรียบเสียเปรียบแก่ผู้เสนอราคายรายอื่น

(๔) ราคาที่เสนอมีการขูดลบ ตก เต็ม แก้ไข เปลี่ยนแปลง โดยผู้เสนอ
ราคามีได้ลงลายมือชื่อพร้อมประทับตรา (ถ้ามี) กำกับไว้

๕.๔ ในการตัดสินการสอบราคาหรือในการทำสัญญา คณะกรรมการพิจารณา
ผลการสอบราคาหรือจังหวัดตราด มีสิทธิให้ผู้เสนอราคาชี้แจงข้อเท็จจริง สภาพ ฐานะ หรือ
ข้อเท็จจริงอื่นใด ที่เกี่ยวข้องกับผู้เสนอราคาได้ จังหวัดตราดมีสิทธิที่จะไม่รับราคาหรือไม่ทำสัญญา
หากหลักฐานดังกล่าวไม่มีความเหมาะสมหรือไม่ถูกต้อง

๕.๕ จังหวัดตราดทรงไว้ซึ่งสิทธิที่จะไม่รับราคาต่ำสุด หรือราคาหนึ่งราคาใด
หรือราคาที่เสนอทั้งหมดก็ได้ และอาจพิจารณาเลือกจ้างในจำนวนหรือขนาด หรือเฉพาะรายการหนึ่ง
รายการใด หรืออาจจะยกเลิกการสอบราคาโดยไม่พิจารณาจัดจ้างเลยก็ได้แต่จะพิจารณา ทั้งนี้
เพื่อประโยชน์ของทางราชการเป็นสำคัญ และให้ถือว่าการตัดสินของจังหวัดตราดเป็นเด็ดขาด ผู้เสนอ
ราคาจะเรียกร้องค่าเสียหายใด ๆ มิได้รวมทั้งจังหวัดตราดจะพิจารณายกเลิกการสอบราคาและลงโทษผู้
เสนอราคาเป็นผู้ทำงาน ไม่ว่าจะเป็นผู้เสนอราคาที่ได้รับการคัดเลือกหรือไม่ก็ตาม หากมีเหตุที่เชื่อได้

ว่าการเสนอ...



ว่าการเสนอราคากระทำการโดยไม่สุจริต เช่น การเสนอราคาอันเป็นเท็จ หรือใช้ชื่อบุคคลอื่นมาเสนอราคาแทน เป็นต้น

ในกรณีที่ผู้เสนอราคาต่ำสุด เสนอราคาต่ำจนคาดหมายได้ว่าไม่อาจดำเนินงานตามสัญญาได้ คณะกรรมการพิจารณาผลการสอบราคาหรือจังหวัดจะให้ผู้เสนอราคานั้นชี้แจงและแสดงหลักฐานที่ทำให้ เชื่อได้ว่าผู้เสนอราคาสามารถดำเนินงานตามสอบราคาจ้างให้เสร็จสมบูรณ์ หากคำชี้แจงไม่เป็นที่รับฟังได้ จังหวัดตราดมีสิทธิที่จะไม่รับราคาของผู้เสนอราคารายนั้น

๕.๖ ในกรณีที่ปรากฏข้อเท็จจริงหลังจากการเปิดซองสอบราคาว่า ผู้เสนอราคาที่มีสิทธิได้รับการคัดเลือกตามที่ได้ประกาศรายชื่อไว้ตามข้อ ๔.๕ เป็นผู้เสนอราคาที่มีผลประโยชน์ร่วมกันกับผู้เสนอราคารายอื่น ณ วันประกาศสอบราคาหรือเป็นผู้เสนอราคาที่ทำกระทำการอันเป็นการขัดขวางการแข่งขันราคาอย่างเป็นธรรมตามข้อ ๑.๕ จังหวัดตราดมีอำนาจที่จะตัดรายชื่อผู้เสนอราคาที่มีสิทธิได้รับการคัดเลือกดังกล่าว ออกจากประกาศรายชื่อตามข้อ ๔.๕ และจังหวัดตราดจะพิจารณาลงโทษผู้เสนอราคารายนั้นเป็นผู้ทำงาน

ในกรณีนี้หากปลัดกระทรวงพิจารณาเห็นว่า การยกเลิกการเปิดซองใบเสนอราคาที่ได้ดำเนินการไปแล้วจะเป็นประโยชน์แก่ทางราชการอย่างยิ่ง ปลัดกระทรวงมีอำนาจยกเลิกการเปิดซองใบเสนอราคาดังกล่าวได้

๖. การทำสัญญาจ้าง

ผู้ชนะการสอบราคาจะต้องทำสัญญาจ้างตามแบบสัญญาดังระบุในข้อ ๑.๓ กับจังหวัดตราดภายใน ๗ วัน นับถัดจากวันที่ได้รับแจ้ง และจะต้องวางหลักประกันสัญญาเป็นจำนวนเงินเท่ากับร้อยละ ๕ (ห้า) ของราคาค่าจ้างที่สอบราคาได้ ให้จังหวัดตราดยึดถือไว้ในขณะทำสัญญา โดยใช้หลักประกันอย่างหนึ่งอย่างใดดังต่อไปนี้

๖.๑ เงินสด

๖.๒ เช็คที่ธนาคารสั่งจ่ายให้แก่จังหวัดตราด โดยเป็นเช็คลงวันที่ทำสัญญาหรือก่อนหน้านั้นไม่เกิน ๓ วันทำการของทางราชการ

๖.๓ หนังสือค้ำประกันของธนาคารภายในประเทศ ตามแบบหนังสือค้ำประกันดังระบุในข้อ ๑.๔ (๑)

๖.๔ หนังสือค้ำประกันของบริษัทเงินทุนอุตสาหกรรมแห่งประเทศไทย หรือบริษัทเงินทุนหรือบริษัทเงินทุนหลักทรัพย์ ที่ได้รับอนุญาตให้ประกอบกิจการเงินทุนเพื่อการพาณิชย์และประกอบธุรกิจค้ำประกันตามประกาศของธนาคารแห่งประเทศไทย ซึ่งได้แจ้งชื่อเวียนให้ส่วนราชการต่าง ๆ ทราบแล้วโดยอนุโลมให้ใช้ตามแบบหนังสือค้ำประกันดังระบุในข้อ ๑.๔ (๑)

๖.๕ พันธบัตรรัฐบาลไทย

หลักประกันนี้จะคืนให้โดยไม่มีดอกเบี้ยภายใน ๑๕ วัน นับถัดจากวันที่ผู้ชนะการสอบราคา (ผู้รับจ้าง) พ้นจากข้อผูกพันตามสัญญาจ้างแล้ว

๗. ค่าจ้างและการจ่ายเงิน

จังหวัดตราดจะจ่ายเงินค่าจ้างเป็น ๑ งวด

งวดที่ ๑ (งวดสุดท้าย) เป็นจำนวนเงินในอัตราร้อยละ ๑๐๐% เมื่อผู้รับจ้างได้

ปฏิบัติดังนี้

- ๑.๑ งานรื้อถอนผนังก่ออิฐฉาบปูน, ผนังอลูมิเนียม
- ๑.๒ งานรื้อถอนซิงค์, เคาทเตอร์
- ๑.๓ งานรื้อถอนประตู - หน้าต่าง
- ๑.๔ งานก่อสร้างเคาน์เตอร์
- ๑.๕ งานติดตั้งประตู - หน้าต่าง, ตู้แขวนลอย
- ๑.๖ งานทาสี

และได้ก่อสร้างรายการต่างๆ ทั้งหมดแล้วเสร็จ ครบถ้วน ถูกต้องตามรูปแบบรายการและสัญญาทุกประการ รวมทั้งทำสถานที่ก่อสร้างให้สะอาดเรียบร้อย (กำหนดเวลา ๔๕ วัน) ตามที่กำหนดไว้ในสัญญาจ้างข้อ ๑๘ ทั้งหมดรวมระยะเวลาแล้วเสร็จภายใน ๔๕ วัน นับถัดจากวันลงนามในสัญญาจ้าง

๘. อัตราค่าปรับ

ค่าปรับตามแบบสัญญาจ้างข้อ ๑๕ จะกำหนดในอัตราร้อยละ ๐.๑๐ (ศูนย์จุดหนึ่งศูนย์) ของค่าจ้างตามสัญญาต่อวัน

๙. การรับประกันความชำรุดบกพร่อง

ผู้ชนะการสอบราคาซึ่งได้ทำข้อตกลงเป็นหนังสือ หรือทำสัญญาจ้างตามแบบดังระบุในข้อ ๑.๓ แล้วแต่กรณี จะต้องรับประกันความชำรุดบกพร่องของงานจ้างที่เกิดขึ้นภายในระยะเวลาไม่น้อยกว่า ๒ ปี นับถัดจากวันที่จังหวัดตราดได้รับมอบงาน โดยผู้รับจ้างต้องบริหารจัดการซ่อมแซมแก้ไขให้ใช้การได้ดีดังเดิม ภายใน ๑๕ วัน นับถัดจากวันที่ได้รับแจ้งความชำรุดบกพร่อง

๑๐. ข้อสงวนสิทธิในการเสนอราคาและอื่น ๆ

๑๐.๑ เงินค่าจ้างสำหรับงานจ้างครั้งนี้ ได้มาจากเงินงบประมาณเหลือจ่าย งบประมาณรายจ่ายประจำปีงบประมาณ ๒๕๕๙

การลงนามในสัญญาจ้างจะกระทำต่อเมื่อจังหวัดอนุมัติเงินค่าก่อสร้างจาก งบประมาณเหลือจ่าย งบประมาณรายจ่ายประจำปี ๒๕๕๙ แล้วเท่านั้น

ราคากลางของงานก่อสร้างในการสอบราคาครั้งนี้ ของโรงพยาบาลตราดในการสอบราคาครั้งนี้ เป็นเงินทั้งสิ้น ๙๘๙,๐๐๐.-บาท (เก้าแสนแปดหมื่นเก้าพันบาทถ้วน)

จังหวัดตราดขอสงวนสิทธิในการยกเลิกการดำเนินการจัดจ้างในครั้งนี้ หากมิได้รับการอนุมัติเงินค่าก่อสร้างจากเงินงบประมาณเหลือจ่าย งบประมาณรายจ่ายประจำปีงบประมาณ ๒๕๕๙

๑๐.๒ เมื่อจังหวัดตราดได้คัดเลือกผู้เสนอราคารายใดให้เป็นผู้รับจ้างและได้ตกลงจ้างตามประกาศสอบราคาจ้างแล้ว ถ้าผู้รับจ้างจะต้องสั่งหรือนำสิ่งของมาเพื่องานจ้างดังกล่าว เข้ามาจากต่างประเทศและของนั้นต้องนำเข้ามาโดยทางเรือในเส้นทางที่มีเรือไทยเดินอยู่ และสามารถให้บริการรับขนได้ตามที่รัฐมนตรีว่าการกระทรวงคมนาคมประกาศกำหนด ผู้เสนอราคาซึ่งเป็นผู้รับจ้างจะต้องปฏิบัติตามกฎหมายว่าด้วยการขนส่งทางน้ำและพาณิชย์ ดังนี้

(๑) แจ้งการสั่งหรือนำสิ่งของดังกล่าว เข้ามาจากต่างประเทศต่อกรมเจ้าท่า ภายใน ๗ วัน นับถัดจากวันที่ผู้รับจ้างสั่งหรือซื้อของจากต่างประเทศเว้นแต่เป็นของที่รัฐมนตรีว่าการกระทรวงคมนาคมประกาศยกเว้นให้บรรทุกโดยเรืออื่นได้

(๒) จัดการให้สิ่งของดังกล่าวบรรทุกโดยเรือไทย หรือเรือที่มีสิทธิเช่นเดียว

กับเรือไทย...



กับเรือไทยจากต่างประเทศมายังประเทศไทย เว้นแต่จะได้รับอนุญาตจากกรมเจ้าท่าให้บรรทุกสิ่งของนั้น
โดยเรืออื่นที่มีเซเรือไทย ซึ่งจะต้องได้รับอนุญาตเช่นนั้นก่อนบรรทุกของลงเรืออื่น หรือเป็นของ
รัฐมนตรีว่าการกระทรวงคมนาคมประกาศยกเว้นให้บรรทุกโดยเรืออื่น

(๓) ในกรณีที่ไม่ปฏิบัติตาม (๑) หรือ (๒) ผู้รับจ้างจะต้องรับผิดชอบ
กฎหมายว่าด้วยกรมการขนส่งทางน้ำและพาณิชยนาวี

๑๐.๓ ผู้เสนอราคาซึ่งจังหวัดตราดได้คัดเลือกแล้วไม่ไปทำสัญญาหรือข้อตกลง
ภายในเวลาที่ทางราชการกำหนดดังระบุในข้อ ๖ จังหวัดตราดจะพิจารณาให้เป็นผู้ทำงานตามระเบียบ
ของทางราชการ

๑๐.๔ จังหวัดตราดสงวนสิทธิที่จะแก้ไขเพิ่มเติมเงื่อนไขหรือข้อกำหนดใน
แบบสัญญาให้เป็นไปตามความเห็นของสำนักงานอัยการสูงสุด (ถ้ามี)

๑๑. การปรับราคาค่างานก่อสร้าง

การปรับราคาค่างานก่อสร้างตามสูตรการปรับราคาดังระบุในข้อ ๑.๖ จะ
นำมาใช้ในกรณีที่ค่างานก่อสร้างลดลงหรือเพิ่มขึ้น โดยวิธีการต่อไปนี้

$$\text{ใช้สูตร } P = (Po) \times (K)$$

กำหนดให้ P = ราคาค่างานต่อหน่วยหรือราคาค่างานเป็นงวดที่จะต้องจ่ายให้
ผู้รับจ้าง

Po = ราคาค่างานต่อหน่วยที่ผู้รับจ้างประมูลได้ หรือราคาค่างาน
เป็นงวดซึ่งระบุไว้ในสัญญาแล้วแต่กรณี

K = ESCALATION FACTOR ที่หักด้วย ๔% เมื่อต้องเพิ่มค่างาน
หรือบวกเพิ่ม ๔% เมื่อต้องการเรียกคืนงาน

สูตรการปรับราคา (สูตรค่า K) จะต้องคงที่ที่ระดับที่กำหนดไว้ในวันเสร็จตามที่
กำหนดไว้ในสัญญา หรือภายในระยะเวลาที่จังหวัดได้ขยายออกไป โดยจะใช้สูตรของทางราชการที่ได้
ระบุไว้ในข้อ ๑.๖

๑๒. มาตรฐานฝีมือช่าง

เมื่อจังหวัดตราดได้คัดเลือกผู้เสนอราคา รายใดให้เป็นผู้รับจ้าง และได้ตกลงจ้าง
ก่อสร้างตามประกาศนี้แล้วผู้เสนอราคาจะต้องตกลงว่าในการปฏิบัติงานก่อสร้างดังกล่าว ผู้เสนอราคา
จะต้องมีและใช้ผู้ผ่านการทดสอบมาตรฐานฝีมือช่างจากคณะกรรมการกำหนดมาตรฐาน และทดสอบ
ฝีมือแรงงานทางราชการอื่น หรือผู้มีวุฒิปริญญา ปวช. ปวส. ปวท. หรือเทียบเท่ากับสถาบันการศึกษา
ที่ ก.พ. รับรองให้เข้ารับราชการในอัตราไม่ต่ำกว่าร้อยละ ๑๐ ของแต่ละสาขาช่าง แต่จะต้องมีช่าง
จำนวนอย่างน้อย ๑ คน ในแต่ละสาขาช่างดังนี้

๑๒.๑ ช่างก่อสร้าง

๑๒.๒ ช่างอื่นๆ

๑๓. การปฏิบัติตามกฎหมายและระเบียบ

ในระหว่างระยะเวลาการก่อสร้างผู้รับจ้างถึงปฏิบัติตามหลักเกณฑ์ที่กฎหมาย
และระเบียบได้กำหนดไว้โดยเคร่งครัด





โครงการ

ปรับปรุงอาคารที่พักผู้โดยสาร ชั้น ๒

โรงพยาบาลสุราษฎร์ธานี

ผู้อำนวยการเมือง สุราษฎร์ธานี

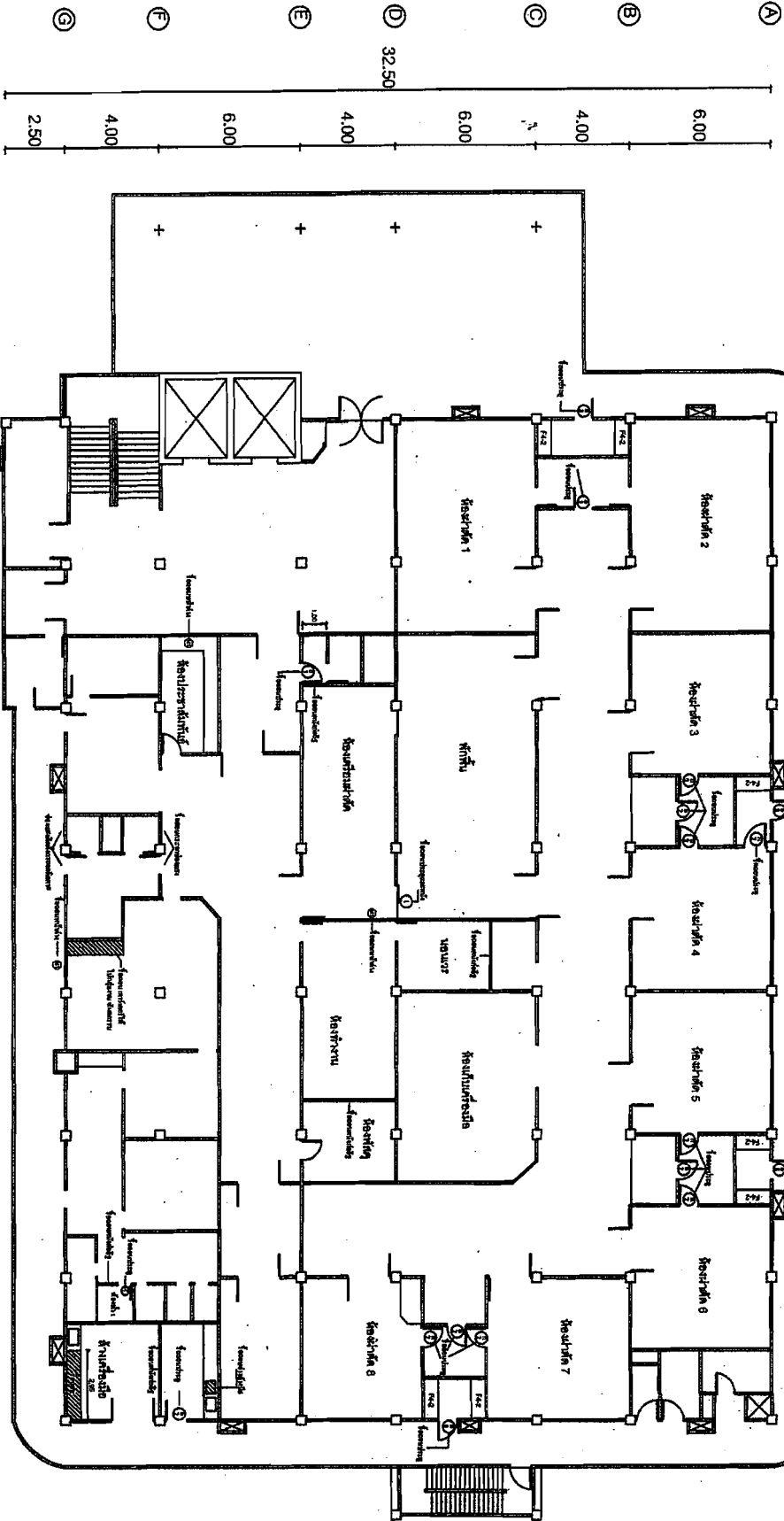
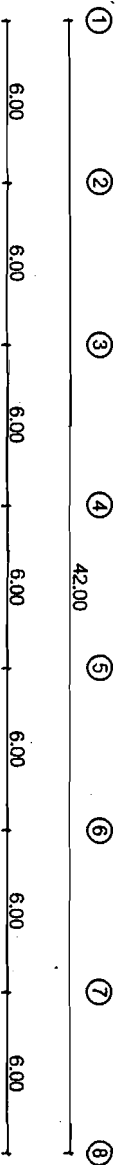

แปลน ก่อนปรับปรุง

SCALE 1 : 200

- หมายเหตุ ข้อที่ 1
1. พื้นปูกระเบื้อง
 2. ฝ้าระยี่
 3. ผนังฉาบเรียบ
 4. ฝ้าเพดาน
 5. ประตู
 6. กระจกลูกเต๋า
- ห้องปฏิบัติการพิเศษ

	สำนักงานสาธารณสุขจังหวัดตราด	โครงการ	สถานที่ก่อสร้าง	แบบแปลน	วันที่	1/6	ปีที่	21-2559	ออกแบบ	นายแพทย์หญิง พริศวิไล	นายแพทย์หญิง พริศวิไล	นายแพทย์หญิง พริศวิไล
	โรงพยาบาลตราด	โรงพยาบาลตราด ชั้น 3	โรงพยาบาลตราด	แปลน ห้องปรับปรุง	วันที่	3/3/59						

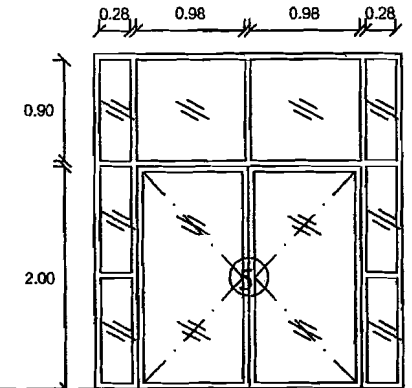
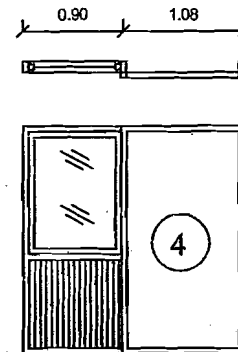
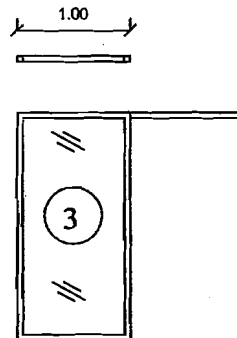
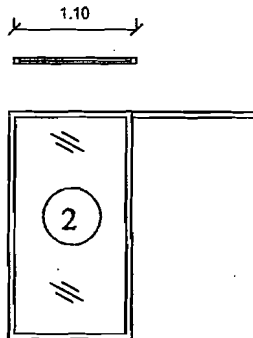
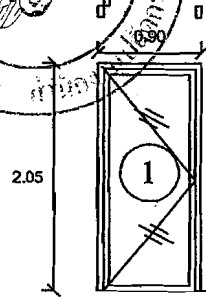
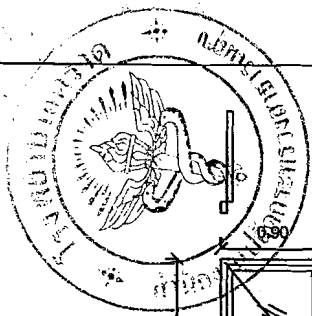

ลักษณะบาน - ประตูอลูมิเนียมบานสวิง
 วงกบ - อลูมิเนียม 1.6"x4" หน้า 1.5 มม.
 กรอบบาน - อลูมิเนียม หน้า 1.5 มม.
 บาน/ลูกพัก - กระงะกั๊ส หน้า 5 มม.
 อุปกรณ์ - ดัดตั้งอุปกรณ์ครบชุด

ลักษณะบาน - ประตูอลูมิเนียมบานเลื่อนแขวนลอย
 วงกบ - อลูมิเนียม 1.6"x4" หน้า 1.5 มม.
 กรอบบาน - อลูมิเนียม หน้า 1.5 มม.
 บาน/ลูกพัก - กระงะกั๊ส หน้า 5 มม.
 อุปกรณ์ - ดัดตั้งอุปกรณ์ครบชุด

ลักษณะบาน - ประตูอลูมิเนียมบานเลื่อนแขวนลอย
 วงกบ - อลูมิเนียม 1.6"x4" หน้า 1.5 มม.
 กรอบบาน - อลูมิเนียม หน้า 1.5 มม.
 บาน/ลูกพัก - กระงะกั๊ส หน้า 5 มม.
 อุปกรณ์ - ดัดตั้งอุปกรณ์ครบชุด

ลักษณะบาน - ประตูอลูมิเนียมบานเลื่อนแขวนลอยพร้อมกระจกติดตาย
 วงกบ - อลูมิเนียม 1.6"x4" หน้า 1.5 มม.
 กรอบบาน - อลูมิเนียม หน้า 1.5 มม.
 บาน/ลูกพัก - กระงะกั๊ส หน้า 5 มม.
 อุปกรณ์ - ดัดตั้งอุปกรณ์ครบชุด

ลักษณะบาน - ประตูอลูมิเนียมบานสวิงคู่พร้อมกระจกติดตาย
 วงกบ - อลูมิเนียม 1.6"x4" หน้า 1.5 มม.
 กรอบบาน - อลูมิเนียม หน้า 1.5 มม.
 บาน/ลูกพัก - กระงะกั๊ส หน้า 5 มม.
 อุปกรณ์ - ดัดตั้งอุปกรณ์ครบชุด

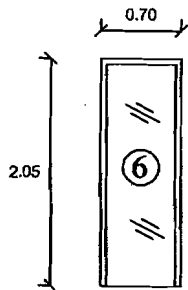

ลักษณะบาน - ประตู PVC
 วงกบ - PVC
 อุปกรณ์ - ดัดตั้งอุปกรณ์ครบชุด

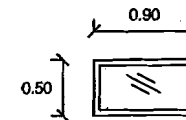
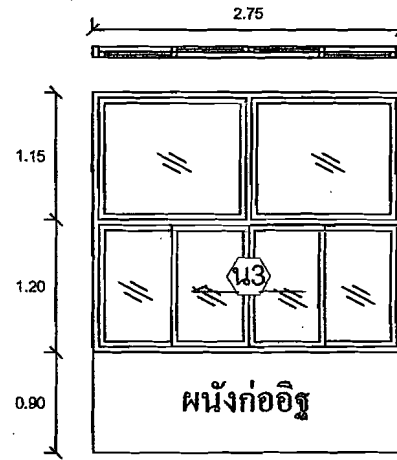
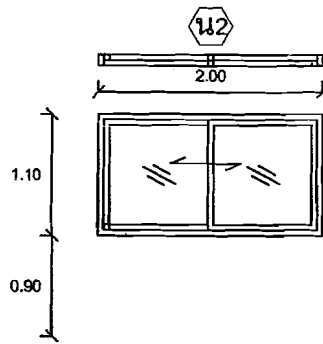

ลักษณะบาน - ช่องแสงกระจกติดตาย
 วงกบ - เดิม
 กรอบบาน - เดิม
 บาน/ลูกพัก - กระงะกั๊ส หน้า 5 มม.
 อุปกรณ์ - ดัดตั้งอุปกรณ์ครบชุด

แบบขยายประตู - หน้าต่าง

มาตราส่วน

1 : 50

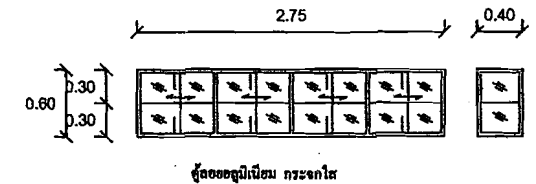

สำนักงานสาธารณสุขจังหวัดตราด
 สำนักปลัดกระทรวง กระทรวงสาธารณสุข

โครงการ
 ปรับปรุงอาคารชั้นล่าง

สถานที่ก่อสร้าง
 โรงพยาบาล ตราด
 อำเภอเมือง จังหวัดตราด

แบบแสดง
 ขยายประตู - หน้าต่าง

แผ่นที่	3/6	สำรวจ	นายสุวิทย์ ทรัพย์สิน	นายช่างเทคนิค	
แบบเลขที่	21/2559	เขียนแบบ	นายสุวิทย์ ทรัพย์สิน	นายช่างเทคนิค	
วันที่	3/3/2559	ตรวจ			
มาตราส่วน	1 : 50	เห็นชอบ			

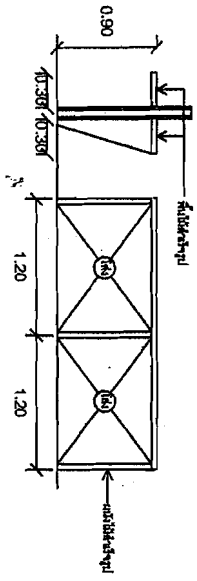

หน้าต่าง
รายละเอียดหน้าต่าง(1)
ขนาด

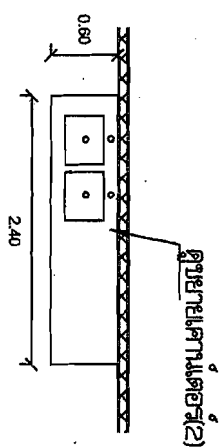

หน้าต่าง
รายละเอียดหน้าต่าง(2)
ขนาด

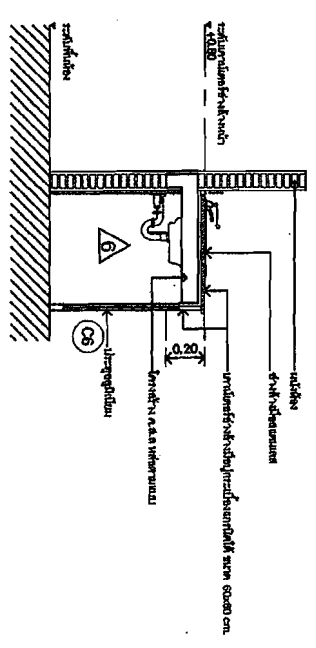

หน้าต่าง
รายละเอียดหน้าต่าง(3)
ขนาด

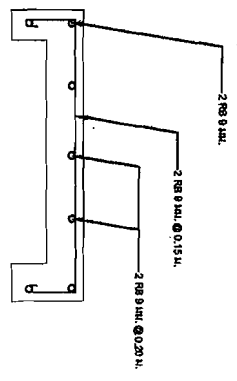

หน้าต่าง
รายละเอียดหน้าต่าง(4)
ขนาด

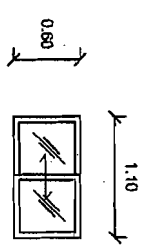

หน้าต่าง
รายละเอียดหน้าต่าง(5)
ขนาด

ขนาดบานหน้าต่าง
บานซ้ายบานขวา 1.20 x 0.90 cm.
บานซ้ายบานขวา 1.20 x 0.90 cm.
บานซ้ายบานขวา 1.20 x 0.90 cm.
บานซ้ายบานขวา 1.20 x 0.90 cm.
บานซ้ายบานขวา 1.20 x 0.90 cm.

หน้าต่าง
รายละเอียดหน้าต่าง(2)
ขนาด



สำนักงานสาธารณสุขจังหวัดตราด
สำนักปลัดกระทรวงสาธารณสุข

โครงการ
ปรับปรุงอาคารเรียนต่าง

สถานที่ก่อสร้าง
โรงพยาบาล ตราด
อำเภอเมือง จังหวัดตราด

แบบแปลน
ขยายบานหน้าต่าง

วันที่	4/6
แบบเลขที่	21/2559
วันที่	3/3/2559
มาตราส่วน	1 : 50

ผู้ร่าง
เขียนแบบ
ตรวจสอบ

นายสมชาย ทรัพย์สัน
นายสมชาย ทรัพย์สัน
นายสมชาย ทรัพย์สัน

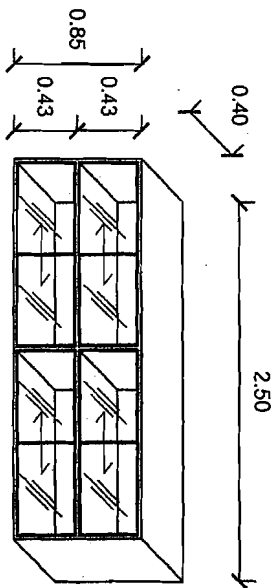
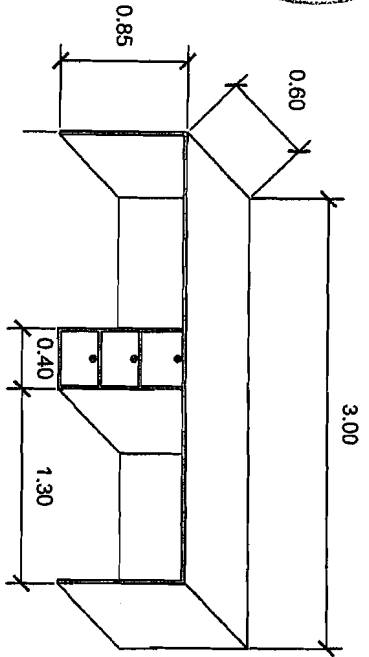

- เคาน์เตอร์ พร้อมตู้ลิ้นชัก / เสาดำหรือเสา / ไม้เมลลามีน 28 มม.

- ตู้พร้อมบานเลื่อนสลับ กระดาษ / เสาดำหรือเสา / ไม้เมลลามีน 28 มม.

- พื้นปูกระเบื้องแกรนิต

- พื้นปูกระเบื้องแกรนิต

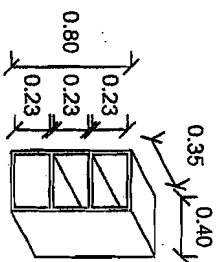
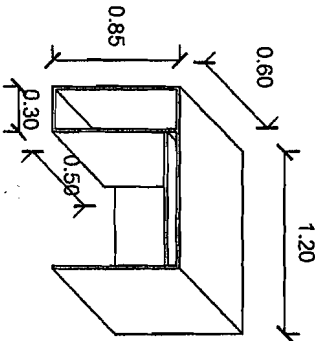
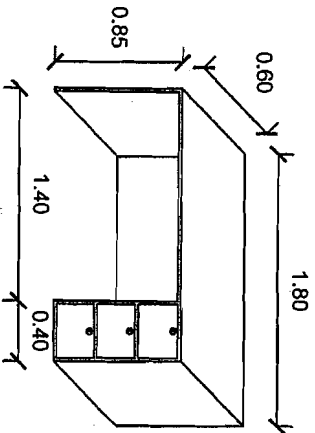

- เคาน์เตอร์ พร้อมตู้ลิ้นชัก / เสาดำหรือเสา / ไม้เมลลามีน 28 มม.

- เคาน์เตอร์ / รางลิ้นชักและตู้วางซีพียู / เสาดำหรือเสา / ไม้เมลลามีน 28 มม.

- ตู้ใต้วงรองเท้า

- พื้นปูกระเบื้องแกรนิต

ขนาดราคาส่วน **แบบขยายไปโต๊ะทำงาน**

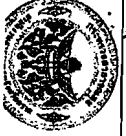

สำนักงานสาธารณสุขจังหวัดตราด		โครงการ		สถานที่ก่อสร้าง		แบบแปลน		ขนาด	
สำนักปลัดกระทรวง		กรมสาธารณสุข		ปรับปรุงอาคารชั้นล่าง		โรงพยาบาล ตราด		พื้นที่	
						ขยายใช้ทำงาน		1 : 50	
						หน้าตราช่าง		เดือน	
						หน้าตราช่าง		หน้าตราช่าง	
						หน้าตราช่าง		หน้าตราช่าง	
						หน้าตราช่าง		หน้าตราช่าง	

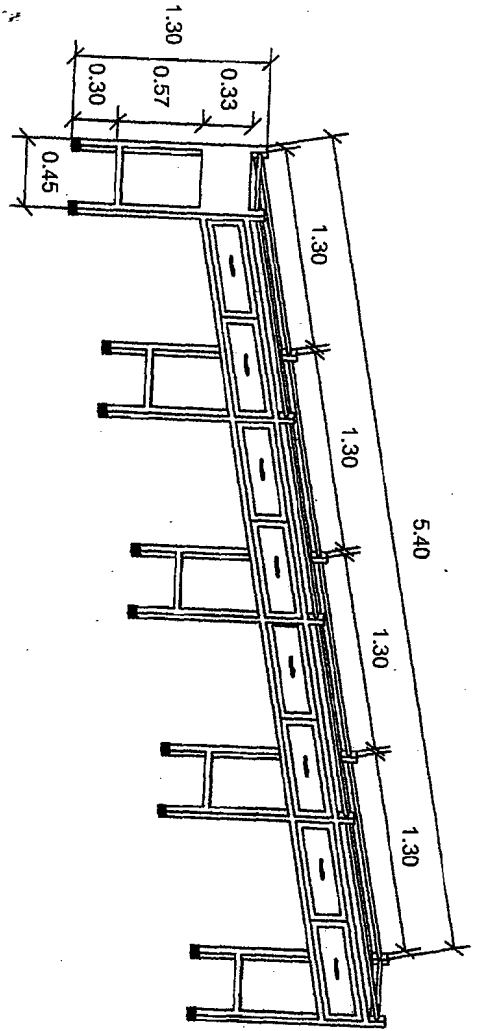

ตู้เบาะแบบเลข 1

- วัสดุทำเบาะขนาด 1 1/2" x 1 1/2"
- วัสดุทำเบาะรองนอน ขนาด 1" x 1"
- วัสดุทำเบาะเบาะรองนอน ขนาด 0.70x0.25 ม.
- ไม้ขาตั้งขา

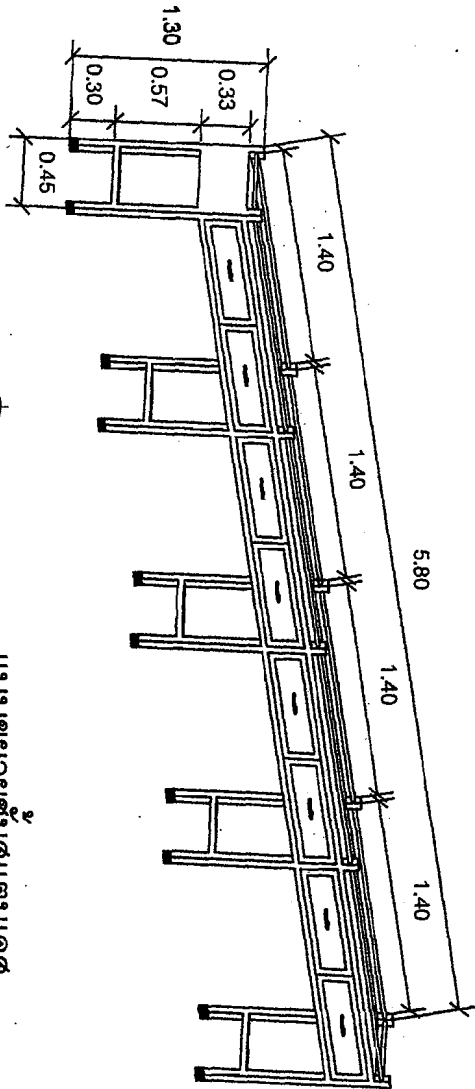

ตู้เบาะแบบเลข 2

- วัสดุทำเบาะเบาะรองนอน ขนาด 1 1/2" x 1 1/2"
- วัสดุทำเบาะเบาะรองนอน ขนาด 1" x 1"
- วัสดุทำเบาะเบาะรองนอน ขนาด 0.70x0.25 ม.
- ไม้ขาตั้งขา

แบบขยายตู้เบาะแบบเลข

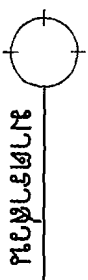

มาตราส่วน



สำนักงานสาธารณสุขจังหวัดตราด
สำนักงานสาธารณสุข กระทรวงสาธารณสุข

โครงการ
ปรับปรุงอาคารสำนักงาน

สถานที่ก่อสร้าง
โรงพยาบาลตราด
ตำบลเมืองจันทร์ จังหวัดตราด

แบบแปลน
ขยายตู้เบาะแบบเลข

แบบแปลน	วันที่	ผู้จัดทำ	ตำแหน่ง	ตรวจสอบ	ตำแหน่ง
06	21/2559	ศรวิญญู	ช่างเทคนิค	ศรวิญญู	ช่างเทคนิค
3/3/2559	3/3/2559	ศรวิญญู	ช่างเทคนิค	ศรวิญญู	ช่างเทคนิค
มาตราส่วน 1:50		เห็นชอบ			

PROVENTION TEAM CO., LTD.



ชั้นวางของสนทนาลดสนทบบกห้อง



คุณลักษณะ

- ขนาดของชั้น ยาว 230 ซม. กว้าง 40 ซม. สูง 200 ซม.
- ทำด้วยสนทนาลดสนทบบกห้อง
- แบ่งออกเป็น 5 ชั้น ระยะห่างระหว่างชั้นประมาณ 40 ซม.
- ด้านหลังมีล้อด้วยสนทนาลดสนทบบกห้อง ขนาด สูงชั้นละ 35 ซม.
- เป็นผลิตภัณฑ์ภายในประเทศไทย ยี่ห้อ PROVENTION TEAM
- รับประกันคุณภาพสินค้า 12 เดือน
- บริษัทผู้ผลิตได้รับการรับรองมาตรฐาน ISO9001:2008 และ ISO13485:2012

ที่อยู่ 169 หมู่ที่ 4 ตำบลสามศรีทอง อำเภอเมือง จังหวัดภูเก็ต 83000

PROVENTION TEAM CO.

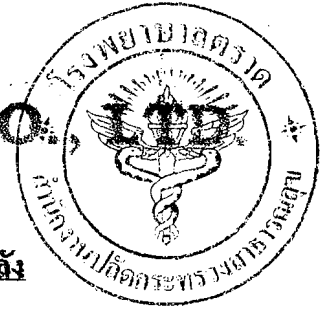

ชั้นวางของสเตนเลสแบบแผ่นเรียบ มีแผ่นที่ปิดด้านหลัง

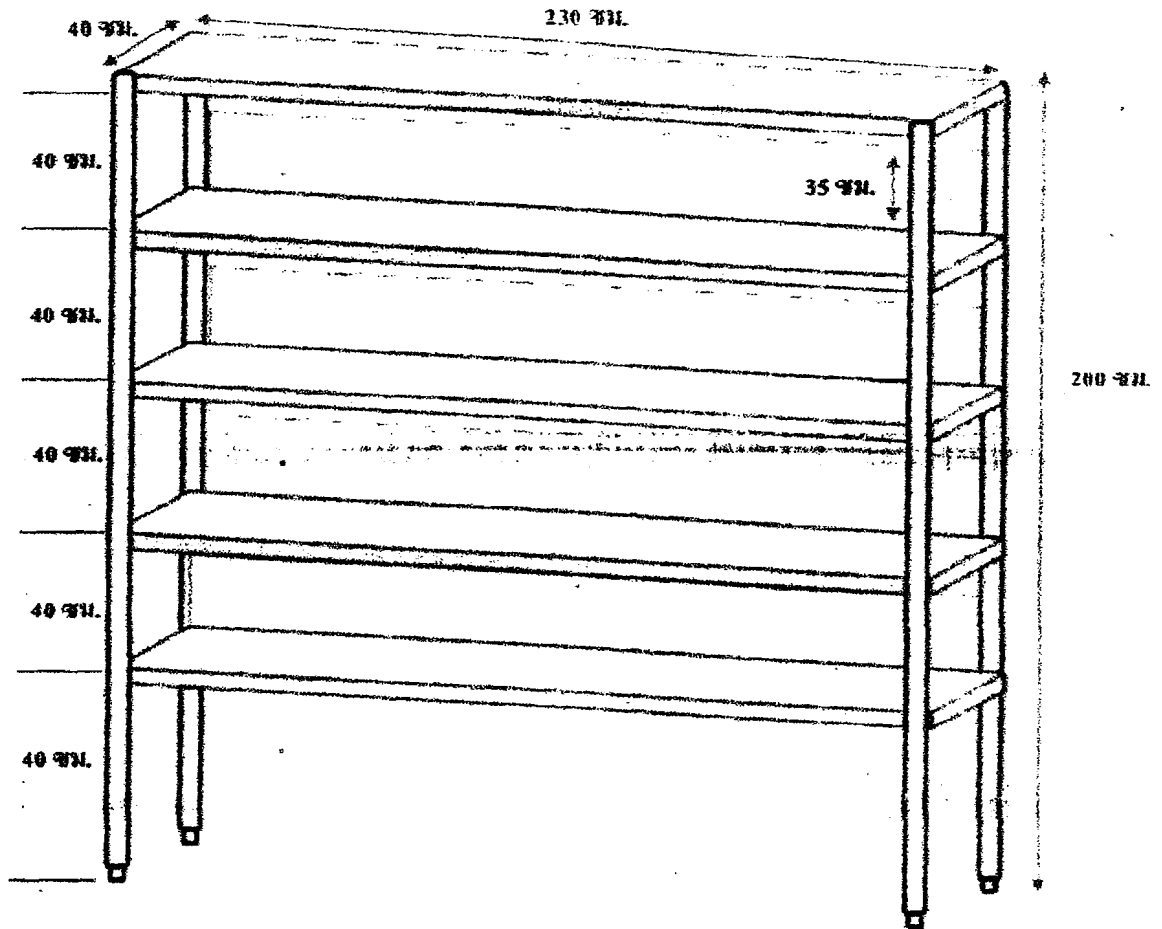

คุณลักษณะชั้นวางของสเตนเลสแบบแผ่นเรียบ มีแผ่นที่ปิดด้านหลัง

- ขนาดของชั้น ยาว 230 ซม. กว้าง 40 ซม. สูง 200 ซม.
- ทำด้วยสเตนเลสแผ่นเรียบ ขนาด 1.20
- แบ่งออกเป็น 5 ชั้น ระยะห่างระหว่างชั้นประมาณ 40 ซม.
- ด้านหลังปิดด้วยสเตนเลสแผ่นเรียบ ขนาดชั้นละ 35 ซม.
- มีขาปรับระดับได้ 4 ขา
- เป็นผลิตภัณฑ์ภายในประเทศไทย ที่ชื่อ PROVENTION TEAM
- รับประกันคุณภาพสินค้า 12 เดือน
- บริษัทผู้ผลิต ได้รับการรับรองมาตรฐาน ISO9001:2008 และ ISO13485:2012

ที่อยู่ 109 หมู่ 11 ตำบลหนองพลับ อำเภอชะอำ จังหวัดเพชรบุรี 76006

โทร. 02-5671336 โทรสาร 02-5671337

PROVENTION TEAM CO., LTD.



ชั้นวางของเหล็กมาตรฐานแบบห้าชั้น แบบที่ 3

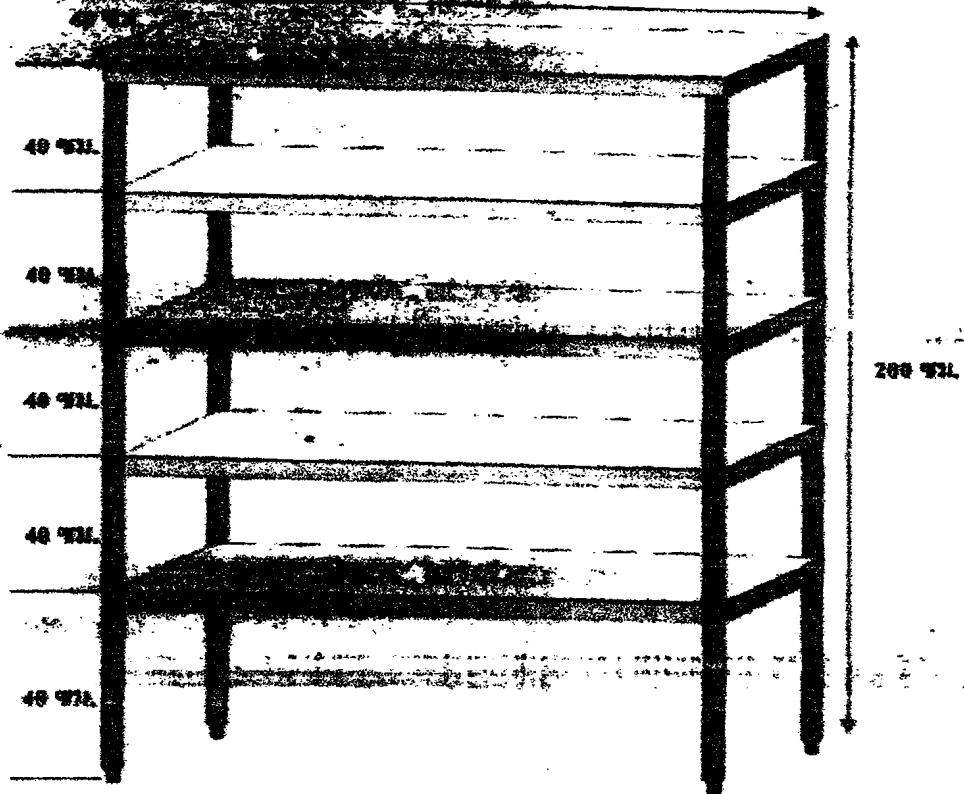

คุณสมบัติ:

- ขนาดของชั้น ยาว 150 ซม. กว้าง 40 ซม. สูง 200 ซม.
- ทำด้วยสแตนเลสเกรด 304 หรือ 316
- แบ่งออกเป็น 5 ชั้น ระยะห่างระหว่างชั้นประมาณ 40 ซม. เสริมด้วยกระดูกงูเพื่อเพิ่มความแข็งแรง
- เป็นผลิตภัณฑ์ของ บริษัท โปรเวนชันทีม จำกัด PROVENTION TEAM
- รับประกันคุณภาพ
- บริษัทผู้ผลิตได้รับมาตรฐานระบบบริหารคุณภาพตาม ISO 9001:2008 และ ISO 13485:2012

PROVENTION TEAM CO., LTD.



อ่างล้างเครื่องมือ 1 หลุม พร้อมที่เก็บของ (ห้องวิสัญญี)

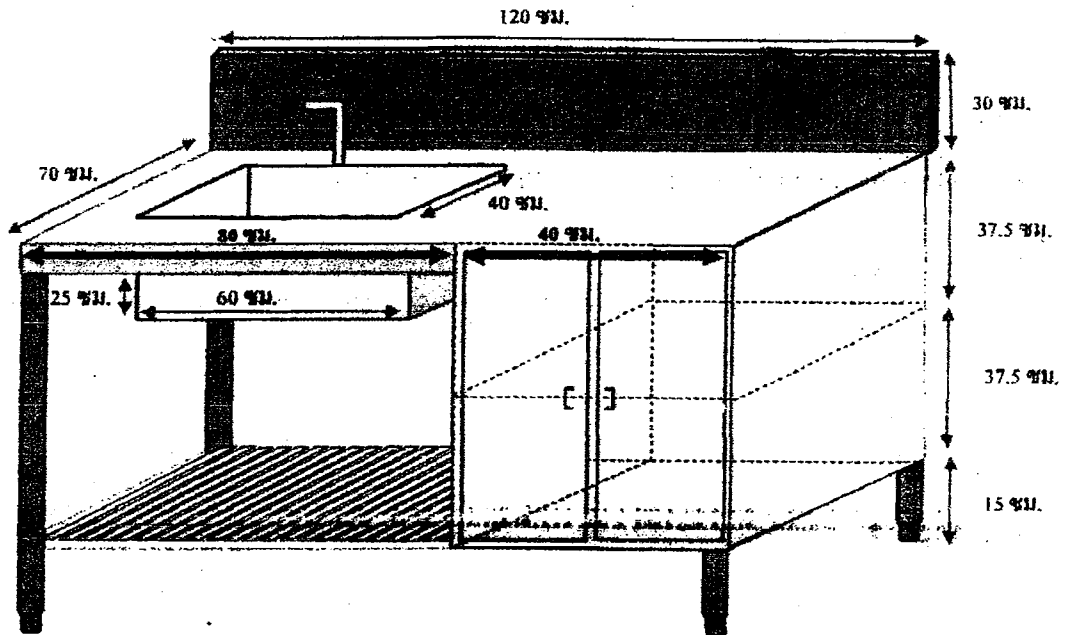

คุณสมบัติ

- ตัวอ่างล้างเครื่องมือแต่ละพื้น แบบ 1 หลุมทำด้วยสแตนเลสเกรด 304 หนา 1.2 มิลลิเมตร
- ขนาดของอ่างล้างเครื่องมือ กว้าง 70 ซม. ยาว 120 ซม. สูง 90 ซม. มีที่กั้นน้ำกระเด็นสูง 30 ซม.
- แบ่งเป็น 2 ชั้น ด้านซ้ายและขวา ได้ดังนี้
 - ด้านซ้าย มีขนาด กว้าง 70 ซม. ยาว 80 ซม.
 - ด้านบน มีหลุมล้าง ขนาดของหลุม กว้าง 40 ซม. ยาว 60 ซม. ลึก 25 ซม. จำนวน 1 หลุม
 - ด้านล่าง เป็นที่วางของทำด้วยพลาสติกทนเสถ
 - ด้านขวา มีขนาด กว้าง 70 ซม. ยาว 40 ซม.
 - ด้านบนเป็นที่โล่ง สำหรับวางพักของ
 - ด้านล่างเป็นตู้เก็บของ ขนาด กว้าง 70 ซม. ยาว 40 ซม. สูง 75 ซม. ทำด้วยสแตนเลสแผ่นทึบ ภายในแบ่งเป็น 2 ชั้น โล่ง
- มีก๊อกวงกว้างแบบโค้งจำนวน 1 ชุด
- มีตะค้ออ่างล้างเครื่องมือเป็นแบบทองเหลืองจำนวน 1 ชุด
- ขาอ่างล้างเครื่องมือเป็นท่อสแตนเลสขนาด 1 นิ้ว จำนวน 4 ขา
- ด้านล่างมีตะแกรงทำจากพลาสติกทนเสถ
- เป็นผลิตภัณฑ์ภายในประเทศไทย ชื่อ PROVENTION TEAM
- รับประกันคุณภาพสินค้าเป็นเวลา 12 เดือน
- บริษัทผู้ผลิต ได้รับการรับรองมาตรฐาน ISO 9001:2008 และ ISO 13485:2012

ที่อยู่ 169 หมู่ 4 ตำบลสามพรานไทย อำเภอเมืองปทุมธานี จังหวัดปทุมธานี 12009

โทร. 02-5671538 โทร. แฟกซ์ 02-5671537

PROVENTION TEAM CO., LTD.



อ่างล้างเครื่องมือ 2 หลุม ท้อง OR1 จำนวน 2 ชุด

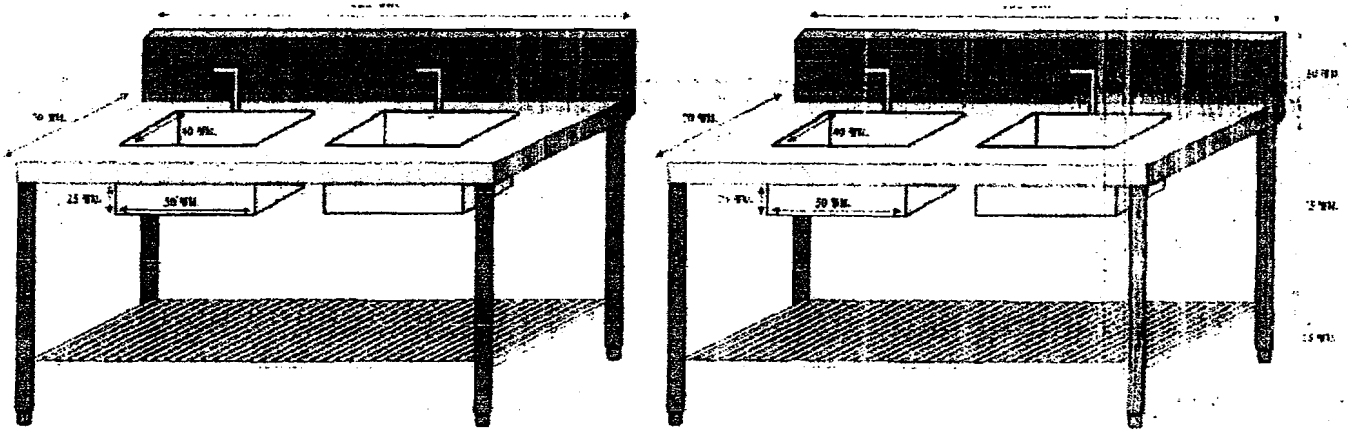

คุณลักษณะ

- ตัวอ่างล้างเครื่องมือและพื้น แบบ 2 หลุมทำด้วยสแตนเลสเกรด 304 หน้า 1.2 มิลลิเมตร
- ขนาดของอ่างล้างเครื่องมือ กว้าง 70 ซม. ยาว 135 ซม. สูง 90 ซม. มีที่กั้นน้ำกระเด็นสูง 30 ซม./ชุด
- ขนาดของหลุม กว้าง 40 ซม. ยาว 70 ซม. ลึก 23 ซม. จำนวน 2 หลุม/ชุด
- มีก๊อกวงช้างแบบโค้งจำนวน 2 อัน/ชุด
- มีตะก้ออ่างล้างเครื่องมือเป็นแบบทองเหลืองจำนวน 2 อัน/ชุด
- ขาอ่างล้างเครื่องมือเป็นท่อสแตนเลสขนาด 1½ นิ้ว จำนวน 4 ขา/ชุด
- ด้านล่างมีตะแกรงทำจากพลาสติกสแตนเลส
- เป็นผลิตภัณฑ์ภายในประเทศไทย ยี่ห้อ PROVENTION TEAM
- รับประกันคุณภาพสินค้าเป็นเวลา 12 เดือน
- บริษัทผู้ผลิต ได้รับการรับรองมาตรฐาน ISO 9001:2008 และ ISO 13485:2012

PROVENTION TEAM CO., LTD.



อ่างล้างเครื่องมือห้องOR2 2ชุด (2อ่าง)

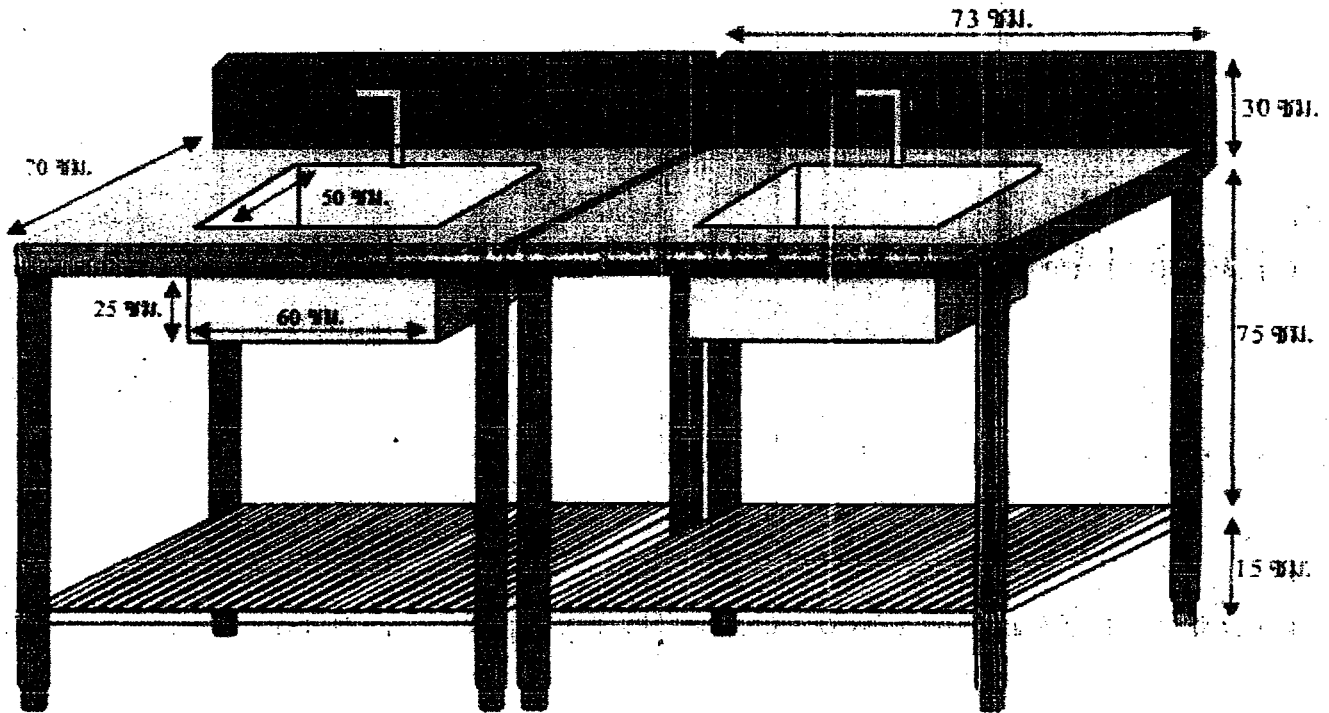

คุณลักษณะ

- ตัวอ่างล้างเครื่องมือและพื้น แบบ 1 หลุมทำด้วยสแตนเลสเกรด 304 หนา 1.2 มิลลิเมตร
- ขนาดของอ่างล้างเครื่องมือ กว้าง 70 ซม. ยาว 73 ซม. สูง 90 ซม. มีที่กั้นน้ำกระเด็นสูง 30 ซม./ชุด
- ขนาดของหลุม กว้าง 50 ซม. ยาว 60 ซม. ลึก 25 ซม. จำนวน 1 หลุม/ชุด
- มีก๊อกวงช้างแบบโค้งจำนวน 1 อัน/ชุด
- มีตะค้ออ่างล้างเครื่องมือเป็นแบบทองเหลืองจำนวน 1 อัน/ชุด
- ขาอ่างล้างเครื่องมือเป็นท่อสแตนเลสขนาด 1½ นิ้ว จำนวน 4 ขา/ชุด
- ด้านล่างมีตะแกรงทำจากพลาสติกสแตนเลส
- เป็นผลิตภัณฑ์ภายในประเทศไทย ยี่ห้อ PROVENTION TEAM
- รับประกันคุณภาพสินค้าเป็นเวลา 12 เดือน
- บริษัทผู้ผลิตได้รับการรับรองมาตรฐาน ISO 9001:2008 และ ISO 13485:2012

ที่อยู่ 169 หมู่ที่ 4 ตำบลสวนพริกไทย อำเภอเมืองปทุมธานี จังหวัดปทุมธานี 12000

โทร.02-5671536 โทรสาร.02-5671537



ใบเสนอราคา

เรียน ประธานกรรมการเปิดซองสอบราคา

๑. ข้าพเจ้า.....อยู่เลขที่.....

ถนน.....ตำบล/แขวง.....อำเภอ/เขต.....จังหวัด.....

โทรศัพท์.....โดย.....ผู้ลงนามข้างท้ายนี้ ได้พิจารณาเงื่อนไข
ต่าง ๆ ในเอกสารการสอบราคาซื้อเลขที่.....โดยตลอดและยอมรับข้อกำหนดและเงื่อนไข
นั้นแล้ว รวมทั้งรับรองว่าข้าพเจ้าเป็นผู้มีคุณสมบัติครบถ้วนตามที่กำหนด และไม่เป็นผู้ทำงานของทางราชการ

๒. ข้าพเจ้าขอเสนอรายการพัสดุ รวมทั้งบริการ ซึ่งกำหนดไว้ในเอกสารสอบราคา
ตามราคาและกำหนดส่งมอบ ดังต่อไปนี้

ลำดับ	รายการ	ราคา ต่อ หน่วย	ภาษี มูลค่า เพิ่ม (ถ้ามี)	จำนวน หน่วย	รวม เป็นเงิน	กำหนด ส่งมอบ (วัน)	กำหนด รับรอง บริการ (ปี)

ราคารวมทั้งสิ้น

(.....) ซึ่งเป็นราคาที่รวมภาษีมูลค่าเพิ่มรวมทั้งภาษีอากรอื่น
และค่าใช้จ่ายที่พึงปวงไว้ด้วยแล้ว



๓. คำเสนอนี้จะยื่นอยู่เป็นระยะเวลา.....วัน นับแต่วันเปิดซองสอบราคาและจังหวัดตราดอาจรับ
คำเสนอนี้ ณ เวลาใดก็ได้ก่อนที่จะครบกำหนดระยะเวลาดังกล่าวหรือระยะเวลาที่ได้ออกไปดำเนินการ
อันสมควรที่จังหวัดตราดร้องขอ

๔. ในกรณีที่ข้าพเจ้าได้รับการพิจารณาให้เป็นผู้ชนะการสอบราคา ข้าพเจ้ารับรองที่จะทำสัญญาตามแบบ
สัญญาซื้อขายแนบท้ายเอกสารสอบราคากับจังหวัดตราด ภายใน ๗ วัน นับถัดจากวันที่ได้รับหนังสือแจ้งให้ไป
ทำสัญญา

๕. ข้าพเจ้ายอมรับว่าจังหวัดตราด ไม่มีความผูกพันที่จะรับคำเสนอนี้ หรือใบเสนอราคาใดๆ รวมทั้ง
ไม่ต้องรับผิดชอบในค่าใช้จ่ายใด ๆ อันเกิดขึ้นในการที่ข้าพเจ้าได้เข้าเสนอรราคา

๖. บรรดาหลักฐานประกอบการพิจารณา เช่น แคตตาล็อก แบบรูป รายการละเอียดคุณลักษณะเฉพาะ
(Specifications) ซึ่งข้าพเจ้าได้ส่งให้แก่จังหวัดตราดพร้อมใบเสนอราคา ข้าพเจ้ายินยอมมอบให้จังหวัดตราด
ไว้เป็นเอกสารของทางราชการ

สำหรับตัวอย่าง (ถ้ามี) ซึ่งจังหวัดตราดคืนให้ ข้าพเจ้าจะไม่เรียกร้องค่าเสียหายใด ๆ ที่เกิดขึ้นกับ
ตัวอย่างนั้น

๗. ข้าพเจ้าได้ตรวจทานตัวเลขและตัวอักษรและตรวจทานเอกสารต่าง ๆ ที่ได้ยื่นพร้อมใบเสนอราคานี้
โดยละเอียดแล้ว และเข้าใจดีว่าจังหวัดตราดไม่ต้องรับผิดชอบใด ๆ ในความผิดพลาดหรือตกหล่น

๘. ใบเสนอราคานี้ได้ยื่นเสนอโดยบริสุทธิ์ยุติธรรม และปราศจากกลฉ้อฉลหรือการสมรู้ร่วมคิดกัน
โดยไม่ชอบด้วยกฎหมายกับบุคคลใดบุคคลหนึ่ง หรือหลายบุคคล หรือห้างหุ้นส่วนบริษัทใด ๆ ที่ได้ยื่นเสนอ
ราคาในคราวเดียวกัน

เสนอมา ณ วันที่เดือน.....พ.ศ.....

(ลงชื่อ).....

(.....)

ตำแหน่ง.....

ประทับตรา (ถ้ามี)

สัญญาจ้าง
แบบสัญญาจ้าง



สัญญาเลขที่.....

สัญญาฉบับนี้ทำขึ้น ณ.....ตำบล/แขวง.....
อำเภอ/เขต.....จังหวัด.....เมื่อวันที่.....เดือน.....พ.ศ.....
ระหว่าง.....โดย.....ซึ่งต่อไปในสัญญานี้เรียกว่า “ผู้ว่าจ้าง” ฝ่ายหนึ่ง
กับ.....ซึ่งจดทะเบียนเป็นนิติบุคคล ณ.....มีสำนักงานใหญ่อยู่เลขที่
.....ถนน.....ตำบล/แขวง.....อำเภอ/เขต.....
จังหวัด.....โดย.....ผู้มีอำนาจลงนามผูกพันนิติบุคคลปรากฏตามหนังสือ
รับรองของสำนักงานทะเบียนหุ้นส่วนบริษัท.....ลงวันที่..... (และหนังสือมอบอำนาจลงวันที่
.....) * แบบทำสัญญา (ในกรณีที่ผู้รับจ้างเป็นบุคคลธรรมดาให้ใช้ข้อความว่ากับ
อยู่บ้านเลขที่.....ถนน.....ตำบล/แขวง.....อำเภอ/เขต.....
จังหวัด.....)* ซึ่งต่อไปในสัญญานี้เรียกว่า “ผู้รับจ้าง” อีกฝ่ายหนึ่ง

คู่สัญญาได้ตกลงกันมีข้อความดังต่อไปนี้

ข้อ ๑. ข้อตกลงว่าจ้าง

ผู้ว่าตกลงจ้างและผู้รับจ้างตกลงรับจ้างทำงาน.....
ณ.....ตำบล/แขวง.....อำเภอ/เขต.....
จังหวัด.....ตามข้อกำหนดและเงื่อนไขสัญญานี้รวมทั้งเอกสารแนบทำสัญญา
ผู้รับจ้างตกลงที่จะจัดหาแรงงานและวัสดุ เครื่องมือเครื่องใช้ ตลอดจนอุปกรณ์ต่าง ๆ ชนิด
ดีเพื่อใช้ในงานจ้างตามสัญญานี้

ข้อ ๒. เอกสารอันเป็นส่วนหนึ่งของสัญญา

เอกสารแนบทำสัญญาดังต่อไปนี้ให้ถือเป็นส่วนหนึ่งของสัญญานี้

๒.๑ ผนวก ๑.....(แบบรูป).....จำนวน.....หน้า

๒.๒ ผนวก ๒.....(รายการละเอียด).....จำนวน.....หน้า

๒.๓ ผนวก ๓.....(ใบจ้างปริมาณงานและราคา).....จำนวน.....หน้า

๒.๔ ผนวก ๔.....(ใบเสนอราคา).....จำนวน.....หน้า

๒.๕ ฯลฯ.....

ความใดในเอกสารแนบทำสัญญาที่ขัดแย้งกับข้อความในสัญญานี้ ให้ใช้ข้อความในสัญญานี้บังคับ
และในกรณีที่เอกสารแนบทำสัญญาขัดแย้งกันเอง ผู้รับจ้างจะต้องปฏิบัติตามคำวินิจฉัยของผู้ว่าจ้าง

ข้อ ๓. หลักประกันการปฏิบัติตามสัญญา

ในขณะที่ทำสัญญานี้ผู้รับจ้างได้นำหลักประกันเป็น.....
เป็นจำนวนเงิน.....บาท (.....) มามอบให้แก่ผู้ว่าจ้างเพื่อเป็นหลักประกันการปฏิบัติ
ตามสัญญานี้

ผู้ว่าจ้าง.....

ผู้รับจ้าง.....



หลักประกันที่ผู้รับจ้างนำมามอบไว้ตามวรรคหนึ่ง ผู้ว่าจ้างจะคืนให้เมื่อผู้รับจ้างพ้นจากข้อผูกพันตามสัญญาแล้ว

ข้อ ๔. ค่าจ้างและการจ่ายเงิน

ผู้ว่าจ้างตกลงจ่ายและผู้รับจ้างตกลงรับเงินค่าจ้างเป็นจำนวนเงิน.....บาท (.....) ซึ่งได้รวมภาษีมูลค่าเพิ่มจำนวน.....บาท ตลอดจนภาษีอากรอื่น ๆ และค่าใช้จ่ายทั้งปวงด้วยแล้ว โดยถือราคาต่อหน่วยเป็นเกณฑ์ตามรายการแต่ละประเภทดังที่ได้กำหนดไว้ในใบแจ้งปริมาณงานและราคา

การจ่ายเงินตามเงื่อนไขแห่งสัญญานี้ ผู้ว่าจ้างจะโอนเงินเข้าบัญชีเงินฝากธนาคารของผู้รับจ้าง ชื่อธนาคาร.....สาขา.....ชื่อบัญชี.....เลขที่บัญชี.....ทั้งนี้ ผู้รับจ้างตกลงเป็นผู้รับภาระเงินค่าธรรมเนียมหรือค่าบริการอื่นใดเกี่ยวกับการโอนที่ธนาคารเรียกเก็บ และยินยอมให้มีการหักเงินดังกล่าวจากจำนวนเงินโอนในงวดนั้น ๆ

ข้อ ๕. กำหนดเวลาแล้วเสร็จ และสิทธิของผู้ว่าจ้างในการบอกเลิกสัญญา

ผู้รับจ้างต้องเริ่มทำงานที่รับจ้างภายในวันที่.... เดือน..... พ.ศ.และจะต้องทำงานให้แล้วเสร็จบริบูรณ์ภายในวันที่.... เดือน..... พ.ศ.ถ้าผู้รับจ้างมิได้ลงมือทำงานภายในกำหนดเวลา หรือไม่สามารทำงานให้แล้วเสร็จตามกำหนดเวลา หรือมีเหตุให้เชื่อได้ว่าผู้รับจ้างไม่สามารถให้แล้วเสร็จภายในกำหนดเวลา หรือจะแล้วเสร็จล่าช้าเกินกว่ากำหนดเวลา หรือผู้รับจ้างทำผิดสัญญาข้อใดข้อหนึ่งหรือตกเป็นผู้ล้มละลาย หรือเพิกเฉยไม่ปฏิบัติตามคำสั่งของคณะกรรมการตรวจการจ้างหรือผู้ควบคุมงานหรือบริษัทที่ปรึกษา ซึ่งได้รับมอบอำนาจจากผู้ว่าจ้าง ผู้ว่าจ้างมีสิทธิที่จะบอกเลิกสัญญานี้ได้และมีสิทธิจ้างผู้รับจ้างรายใหม่ เข้าทำงานของผู้รับจ้างให้ลุล่วงไปด้วย

การที่ผู้ว่าจ้างไม่ใช้สิทธิเลิกสัญญาดังกล่าวข้างต้นไม่เป็นเหตุให้ผู้รับจ้างพ้นจากความรับผิดชอบตามสัญญา

ข้อ ๖. ความรับผิดชอบในความชำรุดบกพร่องของงานจ้าง

เมื่องานแล้วเสร็จบริบูรณ์ และผู้ว่าจ้างได้รับมอบงานจากผู้รับจ้างหรือจากผู้รับจ้างรายใหม่ ในกรณีที่มีการบอกเลิกสัญญาตามข้อ ๗ หากมีเหตุชำรุดบกพร่องหรือเสียหายเกิดขึ้นจากการจ้างนี้ ภายในกำหนด*ปี.....เดือน นับถัดจากวันที่ได้รับมอบงานดังกล่าว ซึ่งความชำรุดบกพร่อง หรือเสียหายนั้นเกิดจากความบกพร่องของผู้รับจ้างอันเกิดจากการใช้วัสดุที่ไม่ถูกต้อง หรือทำไว้ไม่เรียบร้อย หรือทำไม่ถูกต้องตามมาตรฐานแห่งหลักวิชา ผู้รับจ้างจะต้องรีบทำการแก้ไขให้เป็นที่เรียบร้อยโดยไม่ชักช้า โดยผู้ว่าจ้างไม่ต้องออกเงินใดๆ ในการนี้ทั้งสิ้น หากผู้รับจ้างบิดพลิ้วไม่กระทำการดังกล่าวภายในกำหนด.....วัน นับแต่วันที่ได้รับแจ้งเป็นหนังสือจากผู้ว่าจ้างหรือไม่ทำการแก้ไขให้ถูกต้องเรียบร้อยภายในเวลาที่ผู้ว่าจ้างกำหนดให้ผู้ว่าจ้างมีสิทธิที่จะทำการนั้นเองหรือจ้างผู้อื่นให้ทำงานนั้น โดยผู้รับจ้างต้องเป็นผู้ออกค่าใช้จ่าย

ผู้ว่าจ้าง.....

ผู้รับจ้าง.....



ข้อ ๗. การจ้างช่วง

ผู้รับจ้างจะต้องไม่เอางานทั้งหมดหรือบางส่วนแห่งสัญญาไปจ้างช่วงอีกต่อหนึ่งโดยไม่ได้รับความยินยอมเป็นหนังสือจากผู้ว่าจ้างก่อน ทั้งนี้ นอกจากในกรณีที่สัญญานี้จะระบุไว้เป็นอย่างอื่น ความยินยอมดังกล่าวนี้ ไม่เป็นเหตุให้ผู้รับจ้างหลุดพ้นจากความรับผิดชอบหรือพันธหน้าที่ตามสัญญา และผู้รับจ้าง จะยังคงต้องรับผิดชอบในความผิดและความประมาทเลินเล่อ ของผู้รับจ้างช่วง หรือ ของตัวแทน หรือ ลูกจ้างรับจ้างช่วงนั้นทุกประการ

ข้อ ๘. การควบคุมงานของผู้รับจ้าง

ผู้รับจ้างจะต้องควบคุมงานที่รับจ้างอย่างเอาใจใส่ด้วยประสิทธิภาพและความชำนาญ และในระหว่างทำงานที่รับจ้างจะต้องจัดให้มีผู้แทนซึ่งทำงานเต็มเวลาเป็นผู้ควบคุมงาน ผู้ควบคุมงานดังกล่าว จะต้องเป็นผู้แทนได้รับมอบอำนาจจากผู้รับจ้างคำสั่งหรือคำแนะนำต่างๆ ที่ได้แจ้งแก่ผู้แทนผู้ได้รับมอบอำนาจนั้น ให้ถือว่าเป็นคำสั่งหรือคำแนะนำที่ได้แจ้งแก่ผู้รับจ้าง การแต่งตั้งผู้ควบคุมงานนั้นจะต้องทำเป็นหนังสือและต้องได้รับความเห็นชอบจากผู้ว่าจ้าง การเปลี่ยนตัวหรือแต่งตั้งผู้ควบคุมงานใหม่จะทำได้หากไม่ได้รับความเห็นชอบจากผู้ว่าจ้างก่อน

ผู้ว่าจ้างมีสิทธิที่จะขอให้เปลี่ยนตัวผู้แทนได้รับมอบอำนาจนั้น โดยแจ้งเป็นหนังสือไปยังผู้รับจ้าง และผู้รับจ้างจะต้องทำการเปลี่ยนตัวโดยพลัน โดยไม่คิดราคาเพิ่มหรืออ้างเป็นเหตุเพื่อขยายอายุสัญญาอันเนื่องมาจากเหตุนี้

ข้อ ๙. ความรับผิดชอบผู้รับจ้าง

ผู้รับจ้างจะต้องรับผิดชอบต่ออุบัติเหตุ ความเสียหาย หรือภัยอันตรายใด ๆ อันเกิดจากการปฏิบัติงานของผู้รับจ้าง และจะต้องรับผิดชอบต่อความเสียหายจากการกระทำของลูกจ้างของผู้รับจ้าง

ความเสียหายใด ๆ อันเกิดแก่งานที่ผู้รับจ้างได้ทำขึ้น แม้จะเกิดขึ้นเพราะเหตุสุดวิสัย นอกจากกรณีอันเกิดจากความผิดของผู้ว่าจ้าง ผู้รับจ้างจะต้องรับผิดชอบโดยซ่อมแซมให้คืนดีหรือเปลี่ยนให้ใหม่ โดยค่าใช้จ่ายของผู้รับจ้างเอง ความรับผิดชอบของผู้รับจ้างดังกล่าวในข้อนี้จะสิ้นสุดลงเมื่อผู้ว่าจ้างได้รับมอบงานครั้งสุดท้าย ซึ่งหลังจากนั้นผู้รับจ้างคงต้องรับผิดชอบเพียงในกรณีชำรุดบกพร่อง หรือความเสียหายดังกล่าวในข้อ ๘ เท่านั้น

ข้อ ๑๐. การจ่ายเงินแก่ลูกจ้าง

ผู้รับจ้างจะต้องจ่ายเงินแก่ลูกจ้างที่ผู้รับจ้างได้จ้างมาในอัตรา และตามกำหนดเวลาที่ผู้รับจ้างได้ตกลงหรือทำสัญญาไว้ต่อลูกจ้างดังกล่าว

ถ้าผู้รับจ้างไม่จ่ายเงินค่าจ้างหรือค่าทดแทนอื่นใดแก่ลูกจ้างดังกล่าวในวรรคแรก ผู้ว่าจ้างมีสิทธิที่จะเอาเงินค่าจ้างที่จะต้องจ่ายแก่ผู้รับจ้างมาจ่ายให้แก่ลูกจ้างของผู้รับจ้างดังกล่าว และให้ถือว่าผู้ว่าจ้างได้จ่ายเงินจำนวนนั้นเป็นค่าจ้างให้แก่ผู้รับจ้างตามสัญญาแล้ว

ผู้ว่าจ้าง.....

ผู้รับจ้าง.....



ผู้รับจ้างจะต้องจัดให้มีประกันภัยสำหรับลูกจ้างทุกคนที่จ้างมาทำงานโดยให้ครอบคลุมถึงความรับผิดชอบของลูกจ้างรวมทั้งผู้รับจ้างช่วงอันหากจะพึงมีในกรณีความเสียหายที่คิดครุสินไหมทดแทนได้ตามกฎหมายซึ่งเกิดจากอุบัติเหตุหรือภัยอันตรายใด ๆ ต่อลูกจ้างหรือบุคคลอื่นที่ผู้รับจ้างหรือผู้รับจ้างช่วงจ้าง มาทำงานผู้รับจ้างจะต้องส่งมอบกรมธรรม์ประกันภัยดังกล่าวพร้อมทั้งหลักฐานการชำระเบี้ยประกันให้แก่ผู้ว่าจ้างเมื่อผู้ว่าจ้างเรียกร้อง

ข้อ ๑๑. การตรวจงานจ้าง

ถ้าผู้ว่าจ้างแต่งตั้งกรรมการตรวจการจ้าง ผู้ควบคุมงานหรือบริษัทที่ปรึกษาเพื่อควบคุมการทำงานของลูกจ้าง กรรมการตรวจการจ้าง หรือผู้ควบคุมงาน หรือบริษัทที่ปรึกษานั้นมีอำนาจเข้าไปตรวจการงาน ในโรงงานและสถานที่ที่ก่อสร้างได้ตลอดเวลา และผู้รับจ้างจะต้องอำนวยความสะดวกและให้ความช่วยเหลือ ในการนั้นตามสมควร

การที่มีกรรมการตรวจการจ้าง ผู้ควบคุมงานหรือบริษัทที่ปรึกษาทำให้ผู้รับจ้างพ้นความรับผิดชอบตามสัญญาข้อหนึ่งข้อใดไม่

ข้อ ๑๒. แบบรูปและรายการละเอียดคลาดเคลื่อน

ผู้รับจ้างจะต้องรับรองว่าได้ตรวจสอบและทำความเข้าใจในรูปแบบรูปรายการละเอียดโดยถี่ถ้วนแล้ว หากปรากฏว่าแบบรูปและรายการละเอียดนั้นผิดพลาดหรือคลาดเคลื่อนไปจากหลักการทางวิศวกรรมหรือทางเทคนิค ผู้รับจ้างตกลงที่จะปฏิบัติตามคำวินิจฉัยของกรรมการตรวจการจ้างหรือผู้ควบคุมงานหรือ บริษัทที่ปรึกษาที่ผู้ว่าจ้างแต่งตั้งเพื่อให้งานแล้วเสร็จบริบูรณ์โดยจะคิดค่าใช้จ่ายใดๆ เพิ่มขึ้นจากผู้ว่าจ้างไม่ได้

ข้อ ๑๓. การควบคุมงานโดยผู้ว่าจ้าง

ผู้รับจ้างตกลงว่า กรรมการตรวจการจ้าง ผู้ควบคุมงานหรือบริษัทที่ปรึกษาที่ผู้ว่าจ้างแต่งตั้งมีอำนาจที่จะตรวจสอบและควบคุมงานเพื่อให้เป็นไปตามเอกสารสัญญาและมีอำนาจที่จะสั่งให้แก้ไขเปลี่ยนแปลงเพิ่มเติม หรือตัดทอนซึ่งงานตามสัญญา หากผู้รับจ้างขัดขืนไม่ปฏิบัติตาม กรรมการตรวจการจ้าง ผู้ควบคุมงานหรือบริษัทที่ปรึกษามีอำนาจที่จะสั่งให้หยุดกิจการนั้นชั่วคราวได้ ความล่าช้าในกรณีเช่นนี้ผู้รับจ้างจะถือเป็นเหตุขอขยายวันทำการออกไปมิได้

ข้อ ๑๔. งานพิเศษและการแก้ไขงาน

ผู้ว่าจ้างมีสิทธิที่จะสั่งให้ผู้รับจ้างทำงานพิเศษซึ่งไม่ได้แสดงไว้ หรือรวมอยู่ในเอกสารสัญญา หากงานพิเศษนั้น ๆ อยู่ในขอบข่ายทั่วไปแห่งวัตถุประสงค์ของสัญญานี้ นอกจากนี้ผู้ว่าจ้างยังมีสิทธิสั่งให้ เปลี่ยนแปลงหรือแก้ไขแบบรูป และข้อกำหนดต่าง ๆ ในเอกสารสัญญานี้ด้วย โดยไม่ทำให้สัญญาเป็นโมฆะแต่อย่างใด

อัตราค่าจ้างหรือราคาที่กำหนดไว้ในสัญญานี้ให้กำหนดไว้สำหรับงานพิเศษหรืองานที่เพิ่มเติมขึ้น หรือตัดทอนลงทั้งปวงตามคำสั่งของผู้ว่าจ้าง หากในสัญญาไม่ได้กำหนดไว้ถึงอัตราค่าจ้าง หรือราคาใดๆ ที่จะนำมาใช้สำหรับงานพิเศษหรืองานที่เพิ่มขึ้นดังกล่าว ผู้ว่าจ้างและผู้รับจ้างจะได้ตกลงกันที่จะกำหนด

ผู้ว่าจ้าง.....

ผู้รับจ้าง.....



อัตราหรือราคา รวมทั้งการขยายระยะเวลา (ถ้ามี) กันใหม่เพื่อความเหมาะสม ในกรณีที่ตกลงกันไม่ได้ ผู้ว่าจ้างจะกำหนดอัตราจ้างหรือราคาตายตัวตามแต่ผู้ว่าจ้างจะเห็นว่าเหมาะสมและถูกต้อง ซึ่งผู้รับจ้างจะต้องปฏิบัติงาน ตามคำสั่งของผู้ว่าจ้างแต่อาจสงวนสิทธิ์ที่จะดำเนินการตามข้อ ๒๑ ต่อไป

ข้อ ๑๕. ค่าปรับ

หากผู้รับจ้างไม่สามารถทำงานให้แล้วเสร็จตามเวลาที่กำหนดไว้ในสัญญาและผู้ว่าจ้างยังมิได้บอกเลิกสัญญา ผู้รับจ้างจะต้องชำระค่าปรับให้แก่ผู้ว่าจ้างเป็นจำนวนเงิน วันละบาท และจะต้องชำระค่าใช้จ่ายในการควบคุมงานในเมื่อผู้ว่าจ้างต้องจ้างผู้ควบคุมงานอีกต่อหนึ่งเป็นจำนวนเงิน วันละ.....บาท นับถัดจากวันที่กำหนดแล้วเสร็จตามสัญญาหรือวันที่ผู้ว่าจ้างได้ขยายให้จนถึงวันที่ทำงานแล้วเสร็จจริง นอกจากนี้ผู้รับจ้างยอมให้ผู้ว่าจ้างเรียกค่าเสียหายอันเกิดขึ้นจากการที่ผู้รับจ้างทำงานล่าช้าเฉพาะส่วนที่เกินกว่าจำนวนค่าปรับและค่าใช้จ่ายดังกล่าวได้อีกด้วย

ในระหว่างที่ผู้ว่าจ้างยังมีได้บอกเลิกสัญญานั้น หากผู้ว่าจ้างเห็นว่าผู้รับจ้างจะไม่สามารถปฏิบัติตามสัญญาต่อไปได้ ผู้ว่าจ้างจะใช้สิทธิบอกเลิกสัญญาและใช้สิทธิตามข้อ ๑๘ ก็ได้ และถ้าผู้ว่าจ้างได้แจ้งข้อเรียกร้องไปยังผู้รับจ้างเมื่อครบกำหนดแล้วเสร็จของงานขอให้ชำระค่าปรับแล้ว ผู้ว่าจ้างมีสิทธิ์ที่จะปรับผู้รับจ้างจนถึงวันบอกเลิกสัญญาได้อีกด้วย

ข้อ ๑๖. สิทธิของผู้ว่าจ้างภายหลังบอกเลิกสัญญา

ในกรณีที่ผู้ว่าจ้างบอกเลิกสัญญา ผู้ว่าจ้างอาจทำงานนั้นเองหรือว่าจ้างผู้อื่นให้ทำงานนั้นต่อจนแล้วเสร็จได้ ผู้ว่าจ้างหรือผู้รับจ้างทำงานนั้นต่อมีสิทธิใช้เครื่องใช้การก่อสร้างสิ่งทีสร้างขึ้นชั่วคราวสำหรับงานก่อสร้างและวัสดุต่าง ๆ ซึ่งเห็นว่าจะต้องสงวนเอาไว้เพื่อการปฏิบัติงานตามสัญญาตามที่เห็นสมควร

ในกรณีดังกล่าว ผู้ว่าจ้างมีสิทธิริบหลักประกันการปฏิบัติตามสัญญาทั้งหมดหรือบางส่วนตามแต่จะเห็นสมควร นอกจากนั้นผู้รับจ้างจะต้องรับผิดชอบในค่าเสียหาย ซึ่งเป็นจำนวนเกินกว่าหลักประกันการปฏิบัติงาน และค่าเสียหายต่าง ๆ ที่เกิดขึ้น รวมทั้งค่าใช้จ่ายที่เพิ่มขึ้นในการทำงานนั้นต่อให้แล้วเสร็จตามสัญญา และค่าใช้จ่ายในการควบคุมงานเพิ่ม (ถ้ามี) ซึ่งผู้ว่าจ้างจะหักเอาจากเงินประกันผลงานหรือจำนวนเงินใด ๆ ที่จะจ่ายให้แก่ผู้รับจ้างก็ได้

ข้อ ๑๗. การกำหนดค่าเสียหาย

ค่าปรับหรือค่าเสียหายซึ่งเกิดขึ้นจากผู้รับจ้างตามสัญญานี้ ผู้ว่าจ้างมีสิทธิ์ที่จะหักเอาจากจำนวน เงินค่าจ้างที่ค้างจ่ายหรือจากเงินประกันผลงานของผู้รับจ้างหรือบังคับจากหลักประกันการปฏิบัติตามสัญญาก็ได้

หากมีเงินค่าจ้างตามสัญญาที่หักไว้จ่ายเป็นค่าปรับ และค่าเสียหายแล้วยังเหลืออยู่อีกเท่าใด ผู้ว่าจ้างจะคืนให้แก่ผู้รับจ้างทั้งหมด

ผู้ว่าจ้าง.....

ผู้รับจ้าง.....



ข้อ ๑๘. การทำบริเวณก่อสร้างให้เรียบร้อย

ผู้รับจ้างจะต้องรักษาบริเวณสถานที่ปฏิบัติงานตามสัญญาฯ รวมทั้งโรงงานหรือสิ่งอันอาจ
ความสะอาดในการทำงานของผู้รับจ้าง ลูกจ้าง ตัวแทน หรือของผู้รับจ้างช่วงให้อยู่ในความสะอาด
ปลอดภัย และมีประสิทธิภาพในการใช้งานตลอดระยะเวลาการจ้างและเมื่อทำงานเสร็จสิ้นแล้วจะต้องขนย้าย
บรรดาเครื่องใช้ในการทำงานจ้างรวมทั้งวัสดุ ชยะมูลฝอย และสิ่งก่อสร้างชั่วคราวต่าง ๆ (ถ้ามี) ที่จะต้อง
กลบเกลี่ยพื้นดินให้เรียบร้อย เพื่อให้บริเวณทั้งหมดอยู่ในสภาพที่สะอาด และใช้การได้ทันที

ข้อ ๑๙. การขยายเวลาปฏิบัติงานตามสัญญา

ในกรณีที่มีเหตุสุดวิสัย หรือเหตุใด ๆ อันเนื่องมาจากความผิดหรือความบกพร่องของฝ่าย
ผู้ว่าจ้าง หรือพฤติการณ์อันหนึ่งอันใดที่ผู้รับจ้างไม่ต้องรับผิดชอบตามกฎหมายทำให้ผู้รับจ้างไม่สามารถทำงาน
ให้แล้วเสร็จตามเงื่อนไขและกำหนดเวลาแห่งสัญญานี้ได้ ผู้รับจ้างจะต้องแจ้งเหตุหรือพฤติการณ์ดังกล่าว
พร้อมหลักฐานเป็นหนังสือให้ผู้ว่าจ้างทราบ เพื่อขอขยายเวลาทำงานออกไปภายใน ๑๕ วัน นับถัดจากวันที่
เหตุนั้นสิ้นสุดลง

ถ้าผู้รับจ้างไม่ปฏิบัติให้เป็นไปตามความในวรรคหนึ่ง ให้ถือว่าผู้รับจ้างได้สละสิทธิ์เรียกร้อง
ในการที่จะขอขยายเวลาทำงานออกไปไม่มีเงื่อนไขใด ๆ ทั้งสิ้น เว้นแต่กรณีเหตุเกิดจากความผิดหรือความบกพร่อง
ของฝ่ายผู้ว่าจ้าง ซึ่งมีหลักฐานชัดเจน หรือผู้ว่าจ้างทราบที่อยู่แล้วตั้งแต่นั้น

การขยายกำหนดเวลาทำงานตามวรรคหนึ่ง อยู่ในดุลพินิจของผู้ว่าจ้างที่จะพิจารณาตามที่
เห็นสมควร

ข้อ ๒๐. มาตรฐานฝีมือช่าง

ผู้รับจ้างตกลงเป็นเงื่อนไขสำคัญว่า ผู้ว่าจ้างจะต้องมีและใช้ผู้ผ่านการทดสอบมาตรฐาน
ฝีมือช่าง จากหรือผู้มีวุฒิบัตรระดับ ปวช. ปวส. และปวท. หรือเทียบเท่าจาก
สถาบันการศึกษาที่ ก.พ. รับรองให้เข้ารับราชการได้ ในอัตราไม่ต่ำกว่าร้อยละ.....ของแต่ละสาขาช่าง
แต่จะต้องมีช่างจำนวนอย่างน้อย ๑ คน ในแต่ละสาขาช่างดังต่อไปนี้

๒๔.๑

๒๔.๒

..... ฯลฯ.....

ผู้รับจ้างจะต้องจัดทำบัญชีแสดงจำนวนช่างทั้งหมดโดยจำแนกตามแต่ละสาขาช่างและ
ระดับช่าง พร้อมกับระบุรายชื่อช่างผู้ผ่านการทดสอบมาตรฐานฝีมือช่างหรือผู้มีวุฒิบัตรดังกล่าวในวรรคแรก
นำมาแสดงพร้อมหลักฐานต่าง ๆ ต่อคณะกรรมการการตรวจการจ้างหรือผู้ควบคุมงาน ก่อนเริ่มลงมือทำงาน
และพร้อมที่จะให้ผู้ว่าจ้างหรือเจ้าหน้าที่ของผู้ว่าจ้างตรวจสอบดูได้ตลอดเวลาทำงานตามสัญญาฯของผู้รับจ้าง

ข้อ ๒๑. ผู้รับจ้างจะต้องปฏิบัติตามกฎหมายว่าด้วยการคุ้มครองแรงงาน กฎหมายว่าด้วยการ
ประกันสังคม และต้องไม่มีหนี้สินสมทบค้างชำระกับกองทุนที่เกี่ยวข้องตามข้อนี้

ผู้ว่าจ้าง.....

ผู้รับจ้าง.....



สัญญานี้ทำขึ้นเป็นสองฉบับ มีข้อความถูกต้องตรงกัน คู่สัญญาได้อ่านและเข้าใจข้อความ
โดยละเอียดตลอดแล้ว จึงได้ลงลายมือชื่อ พร้อมทั้งประทับตรา (ถ้ามี) ไว้เป็นสำคัญต่อหน้าพยาน และ
คู่สัญญาต่างยึดถือไว้ฝ่ายละหนึ่งฉบับ

(ลงชื่อ).....ผู้ว่าจ้าง
(.....)

(ลงชื่อ).....ที่รับจ้าง
(.....)

(ลงชื่อ).....พยาน
(.....)

(ลงชื่อ).....พยาน
(.....)

บัญชีรายการก่อสร้าง หรือ ใบแจ้งปริมาณงานและราคา



อาคาร.....แบบเลขที่.....

สถานที่ก่อสร้าง.....

บริษัท/ห้างฯ.....

วันที่.....เดือน.....ปี.....

ลำดับ	รายการ	จำนวน	หน่วย	ค่าวัสดุ		ค่าแรง		รวมเงิน
				ราคา หน่วยละ	เป็นเงิน(บาท)	ราคา หน่วยละ	เป็นเงิน(บาท)	
	งานปรับปรุงห้องผ่าตัดโดยการจัดทำห้องจักเก็บเครื่องมือปราศจากเชื้อ							
1	โรงพยาบาลตราด							
	งานรื้อถอน							
	-ประตู	17.00	บาน					
	-หน้าต่าง	2.00	ชุด					
	-ช่องแสงกระจก	4.00	บาน					
	-เคาน์เตอร์ คสล.	3.21	ตร.ม					
	-เคาน์เตอร์ ไม้	1.00	ชุด					
	-ผนังก่ออิฐ	24.90	ตร.ม					
	-ผนังอลูมิเนียม	1.69	ตร.ม					
	-โถส้วม	1.00	ชุด					
	-ที่วางสบู่	1.00	ชุด					
	-ที่ใส่กระดาษชำระ	1.00	ชุด					
	-ก๊อกน้ำ	1.00	ชุด					
	-ฝักบัว	1.00	ชุด					
	-ที่แขวนผ้า	1.00	ชุด					
2	งานปรับปรุง							
	-เคาน์เตอร์ ไม้ 1	1.00	ชุด					
	งานเคาน์เตอร์ ไม้ 2							
	-เหล็ก RB 9	12.48	กก.					
	-ลวดผูกเหล็ก	0.37	กก.					
	-คอนกรีต 1 : 2 : 4	0.14	ลบ.ม					
	-พื้นเคาน์เตอร์ปูหินแกรนิต	16.61	ตร.ม					
	ขนาด 24"*24"							
	-ผนังก่ออิฐ	1.44	ตร.ม					
	-ผนังฉาบปูนเรียบ	2.40	ตร.ม					
	-งานทาสี	2.40	ตร.ม					
	ยอดยกไป							

บัญชีรายการก่อสร้าง หรือใบแจ้งปริมาณงานและราคา



อาคาร.....แบบเลขที่.....
 สถานที่ก่อสร้าง.....
 บริษัท/ห้างฯ.....

วันที่.....เดือน.....พ.ศ.....

ลำดับ	รายการ	จำนวน	หน่วย	ค่าวัสดุ		ค่าแรง		รวมเงิน
				ราคา หน่วยละ	เป็นเงิน(บาท)	ราคา หน่วยละ	เป็นเงิน(บาท)	
	ยอดยกมา							
	-ซิงค์ล้างจานสแตนเลส	1.00	ตร.ม					
	แบบ 2 หลุม							
	-ก๊อกน้ำ	2.00	ชุด					
	-งานน้ำดี-น้ำทิ้ง	1.00	เหมา					
3	งานประตู-หน้าต่าง							
	-ป 1 (0.90*2.05)	16.00	บาน					
	-ป 2 (1.10*2.05)	3.00	บาน					
	-ป 3 (1.00*2.05)	2.00	บาน					
	-ป 4 + ผนัง (1.98*2.05)	1.00	บาน					
	-ป 5 (2.75*3.00)	1.00	บาน					
	-ป 6 (0.70*2.05)	1.00	บาน					
	-น 2 (2.00*1.10)	2.00	บาน					
	-น 3 (2.75*2.35)	1.00	บาน					
	-กระจกใส ติดตาย	4.00	บาน					
	-ราวสแตนเลสขนาด 1"	8.00	ม.					
	-ตู้อลูมิเนียมแขวนลอย	1.00	ชุด					
	-ประกอบตู้ที่รีดลอน	1.00	ชุด					
	-ประตู C 6	2.00	ชุด					
	1+2+3							
4	งานครุภัณฑ์							
	-โต๊ะ 1	1.00	ชุด					
	-โต๊ะ 2	1.00	ชุด					
	-โต๊ะ 3	1.00	ชุด					
	-โต๊ะ 4	1.00	ชุด					
	ยอดยกไป							



หนังสือค้ำประกัน
(หลักประกันสัญญา)

เลขที่.....

วันที่.....

ข้าพเจ้า.....สำนักงานตั้งอยู่ที่.....

ถนน.....ตำบล/แขวง.....อำเภอ/เขต.....

จังหวัด.....โดย.....ผู้มีอำนาจลงนาม

ผูกพันธนาคาร ขอทำหนังสือค้ำประกันฉบับนี้ให้ไว้ต่อ จังหวัดตราด ซึ่งต่อไปนี้เรียกว่า “ผู้รับจ้าง” ดังมีข้อความต่อไปนี

๑. ตามที่.....ซึ่งต่อไปนี้เรียกว่า “ผู้รับจ้าง” ได้ทำสัญญาจ้าง.....กับผู้ว่าจ้างตามสัญญาเลขที่.....ลงวันที่.....ซึ่งผู้รับจ้างต้องวางหลักประกันการปฏิบัติตามสัญญาต่อผู้ว่าจ้างเป็นจำนวนเงิน.....บาท (.....) ซึ่งเท่ากับร้อยละ..... (%) ของราคาทั้งหมดตามสัญญา

ข้าพเจ้ายอมผูกพันตนเป็นผู้ค้ำประกันในการชำระเงินตามสิทธิเรียกร้องของผู้ว่าจ้าง จำนวนไม่เกิน.....บาท (.....) ในกรณีที่ผู้รับจ้างก่อให้เกิดความเสียหายใดๆ หรือต้องชำระค่าปรับ หรือค่าใช้จ่ายใดๆ หรือผู้รับจ้างมิได้ปฏิบัติตามภาระหน้าที่ใดๆ ที่กำหนดในสัญญาดังกล่าวข้างต้น

๒. หนังสือค้ำประกันนี้มีผลใช้บังคับตั้งแต่วันทำสัญญาจ้างดังกล่าวข้างต้นจนถึงวันที่.....และข้าพเจ้าจะไม่เพิกถอนการค้ำประกันภายในระยะเวลาที่กำหนดไว้

ข้าพเจ้าได้ลงนามและประทับตราไว้ต่อหน้าพยานเป็นสำคัญ

(ลงชื่อ).....ผู้ค้ำประกัน
(.....)

(ลงชื่อ).....พยาน
(.....)

(ลงชื่อ).....พยาน
(.....)



เงื่อนไข หลักเกณฑ์ ประเภทงานก่อสร้าง สูตรและวิธีการคำนวณที่ใช้กับสัญญาแบบปรับค่าได้

เงื่อนไขและหลักเกณฑ์

๑. สัญญาแบบปรับราคาได้นี้ให้ใช้กับงานก่อสร้างทุกประเภท รวมถึงงานปรับปรุงและซ่อมแซมซึ่งเบิกจ่ายค่างานในลักษณะหมวดค่าครุภัณฑ์ที่ดินและสิ่งก่อสร้าง หมวดเงินอุดหนุน และหมวดรายจ่ายอื่นที่เบิกจ่ายในลักษณะค่าที่ดินและสิ่งก่อสร้าง ที่อยู่ในเงื่อนไขและหลักเกณฑ์ตามที่ได้กำหนดนี้

๒. สัญญาแบบปรับค่าได้นี้ให้ใช้ทั้งกรณีเพิ่มหรือลดลงจากเดิมตามสัญญา เมื่อดัชนีราคาที่จัดทำขึ้นโดยกระทรวงพาณิชย์ มีการเปลี่ยนแปลงสูงหรือลดลงจากเดิม ขณะเมื่อวันเปิดซองประกวดราคาสำหรับกรณีจัดจ้างโดยวิธีอื่น ให้ใช้วันเปิดซองราคาแทน

๓. การนำสัญญาแบบปรับค่าได้ไปใช้นั้น ผู้ว่าจ้างต้องแจ้งและประกาศให้ผู้รับจ้างทราบ เช่น ในประกาศประกวดราคา และต้องระบุในสัญญาจ้างด้วยว่างานจ้างเหล่านั้นๆ จะใช้สัญญาแบบปรับราคาได้ พร้อมทั้งกำหนดประเภทของงานก่อสร้าง สูตรและวิธีการคำนวณที่ให้มีการปรับเพิ่มหรือลดค่างานไว้ให้ชัดเจน

ในกรณีที่ม้งานก่อสร้างหลายประเภทในงานจ้างครั้งเดียวกัน จะต้องแยกประเภทงานก่อสร้างแต่ละประเภทให้ชัดเจนตามลักษณะของงานก่อสร้างนั้นๆ และให้สอดคล้องกับสูตรที่กำหนดไว้

๔. การขอเงินเพิ่มค่างานก่อสร้างตามสัญญาแบบปรับราคาได้นี้ เป็นหน้าที่ของผู้รับจ้างที่จะต้องเรียกร้องภายในกำหนด ๙๐ วัน นับตั้งแต่วันที่ผู้รับจ้างได้ส่งมอบงานงวดสุดท้าย หากพ้นกำหนดนี้ไปแล้วผู้รับจ้างไม่มีสิทธิ์ที่จะเรียกร้องเงินเพิ่มค่างานก่อสร้างจากผู้ว่าจ้างได้อีกต่อไป และในกรณีที่ผู้ว่าจ้างจะต้องเรียกเงินคืนจากผู้รับจ้าง ให้ผู้ว่าจ้างที่เป็นคู่สัญญารับเรียกเงินคืนจากผู้รับจ้างโดยเร็ว หรือให้หักค่างานของงวดต่อไปหรือให้หักเงินจากหลักประกันสัญญา แล้วแต่กรณี

๕. การพิจารณาคำนวณเงินเพิ่มหรือลด และการจ่ายเงินเพิ่มหรือเรียกคืนจากผู้รับจ้างตามเงื่อนไขของสัญญาปรับค่าได้ ต้องได้รับการตรวจสอบและเห็นชอบจากสำนักงบประมาณ และให้ถือการพิจารณาวินิจฉัยของสำนักงบประมาณเป็นสิ้นสุด

ประเภทงานก่อสร้างและสูตรที่ได้ใช้กับสัญญาแบบปรับราคาได้

ในการพิจารณาเพิ่มหรือลดราคาค่างานจ้างเหมาก่อสร้างให้คำนวณตามสูตรดังนี้

$$P = (Po) \times (K)$$

กำหนดให้ P = ราคาค่างานต่อหน่วยหรือราคาค่างานเป็นงวดที่จะต้องจ่ายให้ผู้รับจ้าง

Po = ราคาค่างานต่อหน่วยที่ผู้รับจ้างประมูลได้ หรือราคาค่างานเป็นงวดซึ่งระบุไว้ในสัญญาแล้วแต่กรณี

K = ESCALATION FACTOR ที่หักด้วย ๔% เมื่อต้องเพิ่มค่างานหรือบวกเพิ่ม ๔% เมื่อต้องเรียกค่างานคืน

ESCALATION FACTOR K หาได้จากสูตร ซึ่งแบ่งตามประเภทและลักษณะงานดังนี้

หมวดที่ ๑ งานอาคาร

งานอาคาร หมายถึง ตัวอาคาร เช่น ที่ทำการ โรงเรียน โรงพยาบาล หอพัก ที่พักอาศัย หอประชุม อัจฉริยะ ยิมเนเซียม สระว่ายน้ำ โรงอาหาร คลังพัสดุ โรงงาน รั้ว เป็นต้น และให้หมายความรวมถึง



๑.๑ ไฟฟ้าของอาคารบรรจุถึงสายเมนจำหน่าย แต่ไม่รวมถึงหม้อแปลงและระบบ
ไฟฟ้าภายในบริเวณ

๑.๒ ประปาของอาคารบรรจุถึงท่อเมนจำหน่าย แต่ไม่รวมถึงระบบประปาภายใน
บริเวณ

๑.๓ ระบบท่อหรือระบบสายต่างๆ ที่ติดหรือฝังอยู่ในส่วนของอาคาร เช่น ท่อปรับ
อากาศ ท่อก๊าซ สายไฟฟ้าสำหรับเครื่องปรับอากาศ สายล่อฟ้า ฯลฯ

๑.๔ ทางระบายน้ำของอาคารจนถึงทางระบายน้ำภายนอก

๑.๕ ส่วนประกอบที่จำเป็นสำหรับอาคารเฉพาะส่วนที่ติดกับอาคารโดยสร้างหรือ
ประกอบพร้อมการก่อสร้างอาคาร แต่ไม่รวมถึงเครื่องจักรหรือเครื่องมือกลที่นำมาประกอบหรือ
ติดตั้ง เช่น ลิฟท์ เครื่องคอมพิวเตอร์ เครื่องสูบน้ำ เครื่องปรับอากาศ พัดลม ฯลฯ

๑.๖ ทางเท้ารอบอาคาร ดินถม ดินดัก ห่างจากตัวอาคารโดยรอบไม่เกิน ๓ เมตร

ใช้สูตร $K = 0.25 It/lo + 0.10 Ct/Co + 0.40 Mt/Mo + 0.10 St/So$

ดัชนีราคาที่ใช้คำนวณตามสูตรที่ใช้กับสัญญาแบบปรับราคาได้ จัดทำขึ้นโดยกระทรวงพาณิชย์

K = ESCALATION FACTOR

It = ดัชนีราคาผู้บริโภคทั่วไปของประเทศ ในเดือนที่ส่งงานแต่ละงวด

lo = ดัชนีราคาผู้บริโภคทั่วไปของประเทศ ในเดือนที่เปิดของประกวดราคา

Ct = ดัชนีราคาซีเมนต์ ในเดือนที่ส่งงานแต่ละงวด

Co = ดัชนีราคาซีเมนต์ ในเดือนที่เปิดของประกวดราคา

Mt = ดัชนีราคาวัสดุก่อสร้าง (ไม่รวมเหล็กและซีเมนต์) ในเดือนที่ส่งงานแต่ละงวด

Mo = ดัชนีราคาวัสดุก่อสร้าง (ไม่รวมเหล็กและซีเมนต์) ในเดือนที่เปิดของประกวดราคา

St = ดัชนีราคาเหล็ก ในเดือนที่ส่งงานแต่ละงวด

So = ดัชนีราคาเหล็ก ในเดือนที่เปิดของประกวดราคา

Gt = ดัชนีราคาเหล็กแผ่นเรียบที่ผลิตในประเทศ ในเดือนที่ส่งงานแต่ละงวด

Go = ดัชนีราคาเหล็กแผ่นเรียบที่ผลิตในประเทศ ในเดือนที่เปิดของประกวดราคา

At = ดัชนีราคาแอลฟัลท์ ในเดือนที่ส่งงานแต่ละงวด

Ao = ดัชนีแอลฟัลท์ ในเดือนที่เปิดของประกวดราคา

Et = ดัชนีราคาเครื่องจักรกลและบริภัณฑ์ ในเดือนที่ส่งงานแต่ละงวด

Eo = ดัชนีราคาเครื่องจักรกลและบริภัณฑ์ ในเดือนที่เปิดของประกวดราคา

Ft = ดัชนีราคาน้ำมันดีเซลหมุนเร็ว ในเดือนที่ส่งงานแต่ละงวด

Fo = ดัชนีราคาน้ำมันดีเซลหมุนเร็ว ในเดือนที่เปิดของประกวดราคา

Act = ดัชนีราคาท่อซีเมนต์ใยหิน ในเดือนที่ส่งงานแต่ละงวด

Aco = ดัชนีราคาท่อซีเมนต์ใยหิน ในเดือนที่เปิดของประกวดราคา

PVCt = ดัชนีราคาท่อ PVC ในเดือนที่ส่งงานแต่ละงวด

PVCo = ดัชนีราคาท่อ PVC ในเดือนที่เปิดของประกวดราคา

GIpt = ดัชนีราคาท่อเหล็กออบสังกะสี ในเดือนที่ส่งงานแต่ละงวด

GIOo = ดัชนีราคาท่อเหล็กออบสังกะสี ในเดือนที่เปิดของประกวดราคา

Pet = ดัชนีราคาท่อ HYDENSITY POLYETHYLENE ในเดือนที่ส่งงานแต่ละงวด

Peo = ดัชนีราคาท่อ HYDENSITY POLYETHYLENE ในเดือนที่เปิดของประกวดราคา



W_t = ดัชนีราคาสายไฟฟ้า ในเดือนที่ส่งงานแต่ละงวด

W_o = ดัชนีราคาสายไฟฟ้า ในเดือนที่เปิดซองประกวดราคา

ก. วิธีการคำนวณที่ใช้กับสัญญาแบบปรับราคาได้

๑. การคำนวณค่า K จากสูตรตามลักษณะงานนั้นๆ ให้ใช้ตัวเลขดัชนีราคาวัสดุก่อสร้างของกระทรวงพาณิชย์โดยใช้อ้างอิงของปี ๒๕๓๐ เป็นเกณฑ์การคำนวณ
๒. การคำนวณค่า K สำหรับกรณีที่มีงานก่อสร้างหลายประเภทรวมกันอยู่ในสัญญาเดียวกัน จะต้องแยกคำนวณค่าก่อสร้างแต่ละประเภทให้ชัดเจนตามลักษณะของงานนั้นและให้สอดคล้องกับสูตรที่ได้กำหนดไว้
๓. การคำนวณหาค่า K กำหนดให้ใช้เลขทศนิยม ๓ ตำแหน่งทุกขั้นตอนโดยไม่มีการปัดเศษ และกำหนดให้ทำเลขสัมพันธ์ (เปรียบเทียบ) ให้เป็นผลสำเร็จก่อน แล้วจึงนำผลลัพธ์ไปคูณกับตัวเลขที่หน้าสัมพันธ์ นั้น
๔. ให้พิจารณาเงินเพิ่มหรือลดราคาค่างานจากราคาที่ผู้รับจ้างทำสัญญาตกลงกับผู้ว่าจ้างเมื่อค่า K ตามสูตรสำหรับงานก่อสร้างนั้นๆ ในเดือนที่ส่งมอบงานมีค่าเปลี่ยนแปลงไปจากค่า K ในเดือนที่เปิดซองราคามากกว่า ๔% ขึ้นไป โดยนำเฉพาะส่วนที่เกิน ๔% มาคำนวณปรับเพิ่มหรือลดค่างานแล้วแต่กรณี (โดยไม่คิด ๔% แรกให้)
๕. ในกรณีผู้รับจ้างไม่สามารถทำการก่อสร้างให้แล้วเสร็จตามระยะเวลาในสัญญาโดยเป็นความผิดของผู้รับจ้างค่า K ตามสูตรต่างๆ ที่จะนำมาใช้ในการคำนวณค่างานให้ใช้ค่า K ของเดือนส่งมอบงานจริงแล้วแต่ค่า K ตัวใดจะมีค่าน้อยกว่า
๖. การจ่ายเงินแต่ละงวดให้จ่ายค่าจ้างงานที่รับจ้างทำแต่ละงวดงานตามสัญญาไปก่อนส่วนค่างานเพิ่มหรือลดงานลดลงซึ่งจะคำนวณได้ต่อเมื่อทราบดัชนีราคาวัสดุก่อสร้าง ซึ่งนำมาคำนวณหาค่า K ของเดือนที่ส่งมอบงานงวดนั้นๆ เป็นที่แน่นอนแล้ว เมื่อคำนวณเงินเพิ่มได้ให้ขอทำความตกลงเรื่องการเงินกับสำนักงบประมาณ



บทนิยาม

“ผู้เสนอราคาที่มีผลประโยชน์ร่วมกัน” หมายความว่า บุคคลธรรมดา หรือนิติบุคคลที่เข้าเสนอราคาขายในการประกวดราคาซื้อของจังหวัดตราด เป็นผู้มีส่วนได้เสียไม่ว่าโดยทางตรงหรือทางอ้อมในกิจการของบุคคลธรรมดาหรือนิติบุคคลอื่นที่เข้าเสนอราคาขายในการประกวดราคาซื้อของจังหวัดในคราวเดียวกัน

การมีส่วนได้เสียไม่ว่าโดยทางตรงหรือทางอ้อม ของบุคคลธรรมดาหรือนิติบุคคลดังกล่าวข้างต้น ได้แก่การที่บุคคลธรรมดาหรือนิติบุคคลดังกล่าวมีความสัมพันธ์กันในลักษณะดังต่อไปนี้

(๑) มีความสัมพันธ์กันในเชิงบริหาร โดยผู้จัดการ หุ่นส่วนผู้จัดการ กรรมการผู้จัดการ ผู้บริหาร หรือผู้มีอำนาจในการดำเนินงานในกิจกรรมการของบุคคลธรรมดา หรือของนิติบุคคลรายหนึ่งมีอำนาจหรือสามารถใช้อำนาจในการบริหารจัดการกิจการของบุคคลธรรมดาหรือของนิติบุคคลอีกรายหนึ่งหรือหลายรายที่เสนอราคาให้แก่จังหวัดและผู้ให้บริการตลาดกลางอิเล็กทรอนิกส์ในการประมูลซื้อด้วยระบบอิเล็กทรอนิกส์ครั้งนี้

(๒) มีความสัมพันธ์กันในเชิงทุน โดยผู้เป็นหุ้นส่วนในห้างหุ้นส่วนสามัญหรือผู้เป็นหุ้นส่วนไม่จำกัดความรับผิดชอบในห้างหุ้นส่วนจำกัด หรือผู้ถือหุ้นรายใหญ่ในบริษัทจำกัดหรือบริษัทมหาชนจำกัด เป็นหุ้นส่วนในห้างหุ้นส่วนสามัญหรือห้างหุ้นส่วนจำกัด หรือเป็นผู้ถือหุ้นรายใหญ่ในบริษัทจำกัดหรือบริษัทมหาชนจำกัดอีกรายหนึ่ง หรือหลายรายที่เสนอราคาให้แก่จังหวัดและให้บริการตลาดกลางอิเล็กทรอนิกส์ในการประมูลซื้อด้วยระบบอิเล็กทรอนิกส์ครั้งนี้

คำว่า “ผู้ถือหุ้นรายใหญ่” หมายความว่า

(ก) กรณีผู้เสนอราคาที่มีผลประโยชน์ร่วมกันระหว่างผู้เสนอราคาด้วยกันหมายความว่า ผู้ถือหุ้นซึ่งถือหุ้นเกินกว่าร้อยละยี่สิบห้าในกิจการนั้น หรือในอัตราอื่นตามที่คณะกรรมการว่าด้วยการพัสดุเห็นสมควรประกาศกำหนดสำหรับกิจการบางประเภทหรือบางขนาด

(ข) กรณีผู้เสนอราคาที่มีผลประโยชน์ร่วมกันระหว่างผู้เสนอราคากับผู้ให้บริการตลาดกลางอิเล็กทรอนิกส์ หมายความว่า ผู้ถือหุ้นซึ่งถือหุ้นเกินกว่าร้อยละห้าในกิจการนั้น หรือในอัตราอื่นตามที่คณะกรรมการว่าด้วยการพัสดุเห็นสมควรประกาศกำหนดสำหรับกิจการบางประเภทหรือบางขนาด

(๓) มีความสัมพันธ์กันในลักษณะไขว่กันระหว่าง (๑) และ (๒) โดยผู้จัดการหุ้นส่วนผู้จัดการ กรรมการผู้จัดการ ผู้บริหาร หรือผู้มีอำนาจในการดำเนินงานในกิจการของบุคคลธรรมดาหรือของนิติบุคคลรายหนึ่งเป็นหุ้นส่วนในห้างหุ้นส่วนสามัญหรือห้างหุ้นส่วนจำกัดหรือเป็นผู้ถือหุ้นรายใหญ่ในบริษัทจำกัดหรือบริษัทมหาชนจำกัด อีกรายหนึ่งหรือหลายรายที่เข้าเสนอราคาให้แก่จังหวัดผู้ให้บริการตลาดกลางอิเล็กทรอนิกส์ในการประมูลซื้อด้วยระบบอิเล็กทรอนิกส์ครั้งนี้ หรือในนัยกลับกัน

ในกรณีบุคคลใดใช้ชื่อบุคคลอื่นเป็นผู้จัดการ หุ่นส่วนผู้จัดการ กรรมการผู้จัดการ ผู้บริหารผู้เป็นหุ้นส่วนหรือผู้ถือหุ้นโดยที่ตนเองเป็นผู้ใช้อำนาจในการบริการที่แท้จริง หรือเป็นหุ้นส่วนหรือผู้ถือหุ้นที่แท้จริงของห้างหุ้นส่วน หรือบริษัทจำกัด หรือบริษัทมหาชนจำกัดแล้วแต่กรณีและห้างหุ้นส่วน หรือบริษัทจำกัด

หรือบริษัทมหาชนจำกัดที่เกี่ยวข้อง ได้เสนอราคาให้แก่จังหวัดในการประกวดราคาซื้อคราวเดียวกัน ให้ถือว่าผู้เสนอราคาหรือผู้เสนองานนั้นมีความสัมพันธ์กันตาม (๑) (๒) หรือ (๓) แล้วแต่กรณี



“การขีดขวางการแข่งขันราคาอย่างเป็นธรรม” หมายความว่า การที่ผู้เสนอราคารายหนึ่งคือหลายราย กระทำการใด ๆ อันเป็นการขีดขวาง หรือเป็นอุปสรรคหรือไม่เกิดโอกาสให้มีการแข่งขันราคาอย่างเป็นธรรมในการเสนอราคาต่อจังหวัด ไม่ว่าจะกระทำโดยการสมยอมกัน หรือโดยการให้ ขอให้ หรือรับว่าจะให้เรียก รับ หรือยอมจะรับเงินหรือทรัพย์สินหรือประโยชน์อื่นใด หรือใช้กำลังประทุษร้ายหรือข่มขู่ว่าจะใช้กำลังประทุษร้าย หรือแสดงเอกสารอันเป็นเท็จ หรือกระทำการใดโดยทุจริต ทั้งนี้ โดยมีวัตถุประสงค์ที่จะแสวงหาประโยชน์แก่ผู้เสนอราคารายหนึ่งรายใดเป็นผู้มีสิทธิทำสัญญากับจังหวัด หรือเพื่อหลีกเลี่ยงการแข่งขันราคาอย่างเป็นธรรม หรือเพื่อให้เกิดความได้เปรียบจังหวัด โดยมีใช่เป็นไปในทางประกอบธุรกิจปกติ

บัญชีเอกสารส่วนที่ ๑



๑. ในกรณีผู้เสนอราคาเป็นนิติบุคคล
- (ก) ห้างหุ้นส่วนสามัญหรือห้างหุ้นส่วนจำกัด
 - สำเนาหนังสือรับรองการจดทะเบียนนิติบุคคล จำนวน.....แผ่น
 - บัญชีรายชื่อหุ้นส่วนผู้จัดการ จำนวน.....แผ่น
 - ผู้มีอำนาจควบคุม (ถ้ามี) จำนวน.....แผ่น
 - (ข) บริษัทจำกัดหรือบริษัทมหาชนจำกัด
 - สำเนาหนังสือรับรองการจดทะเบียนนิติบุคคล จำนวน.....แผ่น
 - หนังสือบริคณห์สนธิ จำนวน.....แผ่น
 - บัญชีรายชื่อกรรมการผู้จัดการ จำนวน.....แผ่น
 - บัญชีผู้ถือหุ้นรายใหญ่ จำนวน.....แผ่น
 - ผู้มีอำนาจควบคุม (ถ้ามี) จำนวน.....แผ่น
๒. ในกรณีผู้เสนอราคาไม่เป็นนิติบุคคล
- (ก) บุคคลธรรมดา
 - สำเนาบัตรประจำตัวประชาชนของผู้ยื่น จำนวน.....แผ่น
 - (ข) คณะบุคคล
 - สำเนาข้อตกลงที่แสดงถึงการเข้าเป็นหุ้นส่วน จำนวน.....แผ่น
 - สำเนาบัตรประจำตัวประชาชนของผู้เป็นหุ้นส่วน จำนวน.....แผ่น
๓. ในกรณีผู้เสนอราคาเป็นผู้เสนอราคาพร้อมกันในฐานะเป็นผู้ร่วมค้า
- สำเนาสัญญาของการเข้าร่วมค้า จำนวน.....แผ่น
 - (ก) ในกรณีผู้ร่วมค้าเป็นบุคคลธรรมดา
 - บุคคลสัญชาติไทย จำนวน.....แผ่น
 - สำเนาบัตรประจำตัวประชาชน จำนวน.....แผ่น
 - บุคคลที่มีเชื้อสัญชาติไทย จำนวน.....แผ่น
 - สำเนาหนังสือเดินทาง จำนวน.....แผ่น
 - (ข) ในกรณีผู้ร่วมค้าเป็นนิติบุคคล
 - - ห้างหุ้นส่วนสามัญหรือห้างหุ้นส่วนจำกัด
 - สำเนาหนังสือรับรองการจดทะเบียนนิติบุคคล จำนวน.....แผ่น
 - บัญชีรายชื่อหุ้นส่วนผู้จัดการ จำนวน.....แผ่น
 - ผู้มีอำนาจควบคุม (ถ้ามี) จำนวน.....แผ่น
 - - บริษัทจำกัดหรือบริษัทมหาชนจำกัด
 - สำเนาหนังสือรับรองการจดทะเบียนนิติบุคคล จำนวน.....แผ่น
 - หนังสือบริคณห์สนธิ จำนวน.....แผ่น
 - บัญชีรายชื่อกรรมการผู้จัดการ จำนวน.....แผ่น
 - บัญชีผู้ถือหุ้นรายใหญ่ จำนวน.....แผ่น
 - ผู้มีอำนาจควบคุม (ถ้ามี) จำนวน.....แผ่น



๔. อื่น ๆ (ถ้ามี)

-
-
-
-
-

ข้าพเจ้าขอรับรองว่า เอกสารหลักฐานที่ข้าพเจ้ายื่นพร้อมการเสนอราคาทางระบบจัดซื้อจัดจ้างภาครัฐ ด้วยอิเล็กทรอนิกส์ในการประกวดราคาอิเล็กทรอนิกส์ครั้งนี้ถูกต้องและเป็นความจริงทุกประการ

ลงชื่อ.....ผู้เสนอราคา
(.....)

บัญชีเอกสารส่วนที่ ๒



- ๑. หนังสือมอบอำนาจซึ่งปิดอากรแสตมป์ตามกฎหมายในกรณีที่ผู้เสนอราคามอบอำนาจให้บุคคลอื่นลงนามในใบเสนอราคาแทน จำนวน แผ่น
- ๒. หลักประกันการเสนอราคา จำนวน แผ่น
- ๓. สำเนารับรองผลงานก่อสร้าง (ถ้ามี) จำนวน แผ่น
- ๔. บัญชีรายการก่อสร้าง หรือใบแจ้งปริมาณและราคาวัสดุก่อสร้าง (BOQ) ซึ่งจะต้องแสดงรายการวัสดุ อุปกรณ์ ค่าแรง ภาษีประเภทต่างๆ รวมทั้งกำไรไว้ด้วย จำนวน แผ่น
- ๕. อื่น ๆ (ถ้ามี)
 - ๕.๑
 - ๕.๒
 - ๕.๓
 - ๕.๔

ข้าพเจ้าขอรับรองว่า เอกสารหลักฐานที่ข้าพเจ้ายื่นพร้อมการเสนอราคาทางระบบจัดซื้อจัดจ้างภาครัฐ ด้วยอิเล็กทรอนิกส์ในการประกวดราคาอิเล็กทรอนิกส์ครั้งนี้ถูกต้องและเป็นความจริงทุกประการ

ลงชื่อ.....ผู้เสนอราคา
(.....)

บัญชีแสดงรายการวัสดุก่อสร้างและค่าแรงงาน

โครงการ ปรับปรุงอาคารตึกอุบัติเหตุ ชั้น 3 แบบเลขที่ 21- 2559
สถานที่ก่อสร้าง โรงพยาบาลตราด อำเภอเมือง จังหวัดตราด
ประมาณราคาเมื่อวันที่ 26 เมษายน พ.ศ. 2559

ประธานกรรมการ.....
กรรมการ.....
กรรมการ.....

ลำดับ	รายการ	จำนวน	หน่วย	ค่าวัสดุ		ค่าแรงงาน		รวมเงิน	หมายเหตุ
				ต่อหน่วย	เป็นเงิน	ต่อหน่วย	เป็นเงิน		
2.2	- เหล็ก RB 9	12.48	กก.	19.92	248.60	4.10	51.17	299.77	
2.3	- ลวดผูกเหล็ก	0.37	กก.	47.82	17.69	-	-	17.69	
2.4	- คอนกรีต 1 : 2 : 4	0.14	ลบ.ม	1,930.00	270.20	306.00	42.84	313.04	
2.5	- พื้นเคาน์เตอร์ปูหินแกรนิต ขนาด 24"*24"	16.61	ตร.ม	800.00	13,288.00	165.00	2,740.65	16,028.65	
2.6	- ผนังก่ออิฐ	1.44	ตร.ม	210.00	302.40	70.00	100.80	403.20	
2.7	- ผนังฉาบปูนเรียบ	2.40	ตร.ม	60.00	144.00	82.00	196.80	340.80	
2.8	- งานทาสี	2.40	ตร.ม	37.00	88.80	35.00	84.00	172.80	
2.8	- ชิงค์ล้างจานสแตนเลส แบบ 2 หลุม	1.00	ตร.ม	3,500.00	3,500.00	-	-	3,500.00	
2.9	- ก๊อกน้ำ	2.00	ชุด	350.00	700.00	70.00	140.00	840.00	
2.10	- งานน้ำดี-น้ำทิ้ง	1.00	เหมา	1,000.00	1,000.00	-	-	1,000.00	
	รวม 2.)							32,915.95	
	3.) งานประตู่-หน้าต่าง								
3.1	- ป 1 (0.90*2.05)	15.00	บาน	7,000.00	105,000.00	-	-	105,000.00	
3.2	- ป 2 (1.10*2.05)	3.00	บาน	7,800.00	23,400.00	-	-	23,400.00	
3.3	- ป 3 (1.00*2.05)	2.00	บาน	7,000.00	14,000.00	-	-	14,000.00	
3.4	- ป 4 +ผนัง (1.98*2.05)	1.00	บาน	14,000.00	14,000.00	-	-	14,000.00	
3.5	- ป 5 (2.75*3.00)	1.00	บาน	28,000.00	28,000.00	-	-	28,000.00	
3.6	- ป 6 (0.70*2.05)	1.00	บาน	2,500.00	2,500.00	-	-	2,500.00	

บัญชีแสดงรายการรายได้หักข้อสรุปรายจ่ายและค่าแรงงาน

แบบเลขที่ 21-2559

โครงการ ปรับปรุงอาคารศูนย์พัฒนาฯ ชั้น 3
สถานที่ก่อสร้าง โรงพยาบาลตราด อำเภอเมือง
จังหวัดตราด

ประมาณราคาตั้งแต่วันที่ 26 เมษายน พ.ศ. 2559

ประธานกรรมการ
กรรมการ
กรรมการ

ลำดับ	รายการ	จำนวน	หน่วย	ค่าวัสดุ		ค่าแรงงาน		รวมเงิน	หมายเหตุ
				ต่อหน่วย	เป็นเงิน	ต่อหน่วย	เป็นเงิน		
3.7	- น 2 (2.00*1.10)	2.00	นายน	7,700.00	15,400.00	-	-	15,400.00	
3.8	- น3 (2.75*2.35)	1.00	นายน	22,600.00	22,600.00	-	-	22,600.00	
3.9	- กระง่าไม้ ๓๓๓๓๓๓๓๓	4.00	นายน	1,000.00	4,000.00	-	-	4,000.00	
3.10	- ราวเหล็กขนาด 1"	8.00	ม.	250.00	2,000.00	-	-	2,000.00	
3.11	- ฝักรัดไม้แบบขลุ่ย	1.00	ชุด	8,000.00	8,000.00	-	-	8,000.00	
3.12	- ประกอบตู้เหล็ก	1.00	ชุด	15,000.00	15,000.00	-	-	15,000.00	
3.13	- ประตู C6	2.00	ชุด	1,650.00	3,300.00	-	-	3,300.00	
รวม 3.)									
รวมค่าวัสดุค่าแรง									
4.) งานติดตั้ง									
4.1	- ฝักรัด 1	1.00	ชุด	12,780.00	12,780.00	-	-	12,780.00	
4.2	- ฝักรัด 2	1.00	ชุด	15,300.00	15,300.00	-	-	15,300.00	
4.3	- ฝักรัด 3	1.00	ชุด	6,200.00	6,200.00	-	-	6,200.00	
4.4	- ฝักรัด 4	1.00	ชุด	10,000.00	10,000.00	-	-	10,000.00	
4.5	- ฝักรัด 5	10.00	ชุด	1,000.00	10,000.00	-	-	10,000.00	
4.6	- ฝักรัด 6	1.00	ชุด	38,600.00	38,600.00	-	-	38,600.00	

สรุปผลการประมาณราคาค่าก่อสร้าง

ตามคำสั่งจังหวัดตราด ที่ 425/2559 ลงวันที่ 8 มีนาคม 2559

<input type="checkbox"/>	โครงการ	ปรับปรุงอาคารตึกอุบัติเหตุ ชั้น 3	แบบเลขที่	21- 2559
<input type="checkbox"/>	สถานที่ก่อสร้าง	โรงพยาบาลตราด	อำเภอเมือง	จังหวัดตราด
<input type="checkbox"/>	หน่วยงานออกแบบแปลนและรายการ	สำนักงานสาธารณสุขจังหวัดตราด		
<input type="checkbox"/>	ประมาณราคาตามแบบ ปร.4	จำนวน	4 แผ่น	
<input type="checkbox"/>	ราคาวัสดุก่อสร้าง	สำนักงานพาณิชย์จังหวัดตราด	จังหวัดใกล้เคียงและกรุงเทพมหานคร	ประจำเดือน มีนาคม 2559
<input type="checkbox"/>	บัญชีค่าแรงงาน / ค่าเนิการ	สำหรับถอดแบบคำนวณราคากลางงานก่อสร้าง ฉบับปรับปรุงเดือน ตุลาคม 2558		
<input type="checkbox"/>	ประมาณราคาเมื่อวันที่	26	เดือน	เมษายน พ.ศ. 2559
หลักเกณฑ์การคำนวณราคากลางงานก่อสร้าง (ตามมติคณะรัฐมนตรีเมื่อวันที่ 13 มีนาคม 2555)				
FACTOR . F ประเภทอาคาร เรือโนโซ - เงินล่วงหน้าจ่าย 0% , - เงินประกันผลงานหัก 0% , - ดอกเบี้ยเงินกู้ 7% , ค่าภาษีมูลค่าเพิ่ม 7%				
ลำดับที่	รายการ	รวมราคาค่าก่อสร้าง		หมายเหตุ
1	ค่างานส่วนที่ 1 ค่าวัสดุและค่าแรงงานหมวดงานก่อสร้าง (ทุน)		299,298.85	
	ราคารวมค่า Factor F	1.2726	380,887.72	
2	ค่างานส่วนที่ 2 หมวดงานครุภัณฑ์สั่งซื้อหรือจัดซื้อ			
	ราคารวมค่าภาษีมูลค่าเพิ่ม (VAT)	7 %	609,080.00	รวมภาษีมูลค่าเพิ่มแล้ว
3	ค่างานส่วนที่ 3 ค่าใช้จ่ายพิเศษตามข้อกำหนด (ถ้ามี)			
รวมเงิน (1)+(2)+(3)			989,967.72	
คิดเป็นเงินทั้งสิ้นโดยประมาณ			989,967.72	
<input type="checkbox"/>	พื้นที่อาคาร	0	ตร.ม.	เฉลี่ยราคา
				0 บาท / ตร.ม.

คณะกรรมการกำหนดราคากลาง

(ลงชื่อ) ประธานกรรมการ
(นางบุญล้อม ธนชัยพูนทกุล) พยาบาลวิชาชีพชำนาญการพิเศษ โรงพยาบาลตราด

(ลงชื่อ) กรรมการ
(นางสาวนิสาลักษณ์ ศิริมงคลกิจ) ทันตแพทย์ชำนาญการพิเศษ โรงพยาบาลตราด

(ลงชื่อ) กรรมการ
(นายดำรงค์ ลือชา) นายช่างโยธาปฏิบัติงาน สำนักงานสาธารณสุขจังหวัดตราด

หมายเหตุ

- ปริมาณงานใน BOQ นี้ไม่สามารถนำไปใช้อ้างอิงในการก่อสร้างจริงได้ ผู้เสนอราคาต้องเสนอตามแบบรูป และเอกสารรายการประกอบแบบที่กำหนด

- บัญชีแสดงปริมาณวัสดุเป็นเอกสารราชการของสำนักงานสาธารณสุขจังหวัดตราดใช้เฉพาะเป็นแนวทางในการประมาณราคาเท่านั้น

ตารางแสดงวงเงินงบประมาณที่ได้รับจัดสรรและราคากลางในงานจ้างก่อสร้าง

๑. ชื่อโครงการ

๑.๑ ปรับปรุงห้องผ่าตัดโดยการจัดทำห้องจัดเก็บเครื่องมือปราศจากเชื้อ
/หน่วยงานเจ้าของโครงการ โรงพยาบาลตราด

๒. วงเงินงบประมาณที่ได้รับจัดสรร ๑,๐๐๐,๐๐๐.- บาท

๓. ลักษณะงาน

- ๓.๒ ปรับปรุงห้องผ่าตัดโดยการจัดทำห้องจัดเก็บเครื่องมือปราศจากเชื้อ
- งานรื้อถอนผนังก่ออิฐฉาบปูน, ผนังอลูมิเนียม
 - งานรื้อถอนซิงค์, เคาท์เตอร์
 - งานรื้อถอนประตู - หน้าต่าง
 - งานก่อสร้างเคาท์เตอร์
 - งานติดตั้งประตู - หน้าต่าง, ตู้แขวนลอย
 - งานทาสี

๔. ราคากลางคำนวณ ณ วันที่.....

๔.๑ ปรับปรุงห้องผ่าตัดโดยการจัดทำห้องจัดเก็บเครื่องมือปราศจากเชื้อ จำนวนเงิน ๙๙๘,๐๐๐-บาท

๕. บัญชีประมาณการราคากลาง

- ๕.๑ ปรับปรุงห้องผ่าตัดโดยการจัดทำห้องจัดเก็บเครื่องมือปราศจากเชื้อ
- แบบ ปร. ๔ จำนวน ๔ แผ่น
 - แบบ ปร. ๕ จำนวน ๑ แผ่น

๖. รายชื่อคณะกรรมการกำหนดราคากลาง

- ๖.๑ นางบุญล้อม ธนชัยพูนทกุล
๖.๒ นางสาวนิสาลักษณ์ ศิริมงคลกิจ
๖.๓ นายดำรง ลือชา