

# สำเนาฉบับ

## ประกาศจังหวัดตราด

เรื่อง สอบราคาจ้างปรับปรุงสถานที่บริเวณชั้น ๔ ของอาคารอุบัติเหตุ - หออภิบาลผู้ป่วยหนักและผ่าตัด เป็นศูนย์ทันตกรรม ของโรงพยาบาลตราด

จังหวัดตราด มีความประสงค์จะสอบราคาจ้างปรับปรุงสถานที่บริเวณชั้น ๔ ของอาคารอุบัติเหตุ - หออภิบาลผู้ป่วยหนักและผ่าตัด เป็นศูนย์ทันตกรรม โดยวิธีสอบราคา ราคากลางของงานก่อสร้าง ในการสอบราคาครั้งนี้เป็นเงินทั้งสิ้น ๗๗๒,๘๐๐.-บาท (เจ็ดแสนเจ็ดหมื่นสองพันแปดร้อยบาทถ้วน)

ผู้มีสิทธิเสนอราคาจะต้องมีคุณสมบัติ ดังต่อไปนี้

๑. เป็นผู้มีอาชีพรับจ้างงานที่สอบราคาจ้างดังกล่าว ซึ่งมีผลงานก่อสร้างประเภทเดียวกัน ในวงเงินไม่น้อยกว่า ๒๓๑,๘๔๐.-บาท

๒. ไม่เป็นผู้ที่ถูกกระบุชื่อไว้ในบัญชีรายชื่อผู้ทำงานของทางราชการและได้แจ้งเวียนชื่อแล้ว หรือไม่เป็นผู้ที่ได้รับผลของการสั่งให้นิติบุคคลหรือบุคคลอื่น เป็นผู้ทำงานตามระเบียบของทางราชการ

๓. ไม่เป็นผู้ที่ได้รับเอกสิทธิ์หรือความคุ้มกัน ซึ่งอาจปฏิเสธไม่ยอมขึ้นศาลไทย เว้นแต่รัฐบาลของผู้เสนอราคาได้มีคำสั่งให้สละสิทธิ์ความคุ้มกันเช่นนั้น

๔. ไม่เป็นผู้มีผลประโยชน์ร่วมกันกับผู้เสนอราคารายอื่นที่เข้าเสนอราคาให้แก่จังหวัดตราด ณ วันประกาศสอบราคา หรือไม่เป็นผู้กระทำการอันเป็นการขัดขวางการแข่งขันราคาอย่างเป็นธรรมในการ สอบราคาจ้างครั้งนี้

๕. บุคคลหรือนิติบุคคลที่จะเข้าเป็นคู่สัญญากับหน่วยงานของรัฐซึ่งได้ดำเนินการจัดซื้อจัดจ้าง ด้วยระบบอิเล็กทรอนิกส์ (e-Government Procurement : e-GP) ต้องลงทะเบียนในระบบอิเล็กทรอนิกส์ ของกรมบัญชีกลางที่เว็บไซต์ศูนย์ข้อมูลจัดซื้อจัดจ้างภาครัฐ

๖. คู่สัญญาต้องรับและจ่ายเงินผ่านบัญชีธนาคาร เว้นแต่การจ่ายเงินแต่ละครั้ง ซึ่งมีมูลค่าไม่เกินสามหมื่นบาทคู่สัญญาอาจจ่ายเป็นเงินสดก็ได้

กำหนดดูสถานที่ในวันที่ ๑๙ พฤษภาคม ๒๕๕๙ เวลา ๑๐.๐๐ น. ณ โรงพยาบาลตราด ตำบลวังกระแจะ อำเภอเมือง จังหวัดตราด

กำหนดยื่นซองสอบราคา ตั้งแต่บัดนี้ ถึงวันที่ ๒๓ พฤษภาคม ๒๕๕๙ ระหว่าง เวลา ๐๘.๓๐ น. ถึง ๑๖.๓๐ น. ในวันและเวลาราชการ ณ งานพัสดุโรงพยาบาลตราด อำเภอเมือง จังหวัดตราด และกำหนดเปิดซองใบเสนอราคาในวันที่ ๒๔ พฤษภาคม ๒๕๕๙ ตั้งแต่วันที่ ๑๐.๐๐ น. เป็นต้นไป ณ ห้องประชุมกันเกรา อาคารเฉลิมพระเกียรติ (ชั้น ๔) โรงพยาบาลตราด

ผู้สนใจ...

ผู้สนใจติดต่อขอรับเอกสารสอบราคาได้ที่ งานพัสดุ กลุ่มงานพัสดุ โรงพยาบาลตราด อำเภอเมืองตราด จังหวัดตราด ระหว่างวันที่ ๒๙ เมษายน ๒๕๕๙ ถึงวันที่ ๒๗ พฤษภาคม ๒๕๕๙ ดูรายละเอียดได้ที่ [www.trathospital.go.th](http://www.trathospital.go.th) , [www.gprocurement.go.th](http://www.gprocurement.go.th) หรือสอบถามทางโทรศัพท์หมายเลข ๐ ๓๙๕๒ ๒๗๒๒, ๐ ๓๙๕๑ ๑๐๔๐ ต่อ ๖๒๔, ๖๔๘ ในวันและเวลาราชการ

ประกาศ ณ วันที่ ๒๕ เมษายน พ.ศ.๒๕๕๙



( นายธีรพงศ์ ตุนาค )

ผู้อำนวยการโรงพยาบาลตราด ปฏิบัติราชการแทน  
ผู้ว่าราชการจังหวัดตราด

รอง ผอ.รพ.	วันที่
หน.ฝ่าย	วันที่ ๒๙ เม.ย. ๕๙
หน.งาน	วันที่
จนท.	วันที่ ๒๗ พ.ค. ๕๙
จนท.พิมพ์/ทาน	วันที่

๑๒๗



เอกสารสอบราคาจ้าง เลขที่...๑๒.../๒๕๕๙  
จ้างปรับปรุงสถานที่บริเวณชั้น ๔ ของอาคารอุบัติเหตุ - หออภิบาลผู้ป่วยหนักและผ่าตัด  
เป็นศูนย์ทันตกรรม  
ตามประกาศจังหวัดตราด  
ลงวันที่...๒๕...เมษายน พ.ศ. ๒๕๕๙

จังหวัดตราด ซึ่งต่อไปนี้เรียกว่า “จังหวัด” มีความประสงค์จะสอบราคาจ้างปรับปรุงสถานที่บริเวณชั้น ๔ ของอาคารอุบัติเหตุ - หออภิบาลผู้ป่วยหนักและผ่าตัด เป็นศูนย์ทันตกรรม ของโรงพยาบาลตราด โดยมีข้อแนะนำและข้อกำหนด ดังต่อไปนี้

๑. เอกสารแนบท้ายเอกสารสอบราคา

- ๑.๑ แบบรูปรายการรายละเอียด
- ๑.๒ แบบใบเสนอราคา
- ๑.๓ แบบสัญญาจ้าง
- ๑.๔ แบบบัญชีรายการก่อสร้างหรือใบแจ้งปริมาณงานและราคา
- ๑.๕ แบบหนังสือค้ำประกัน
  - (๑) หลักประกันสัญญา
- ๑.๖ สูตรการปรับราคาได้ (ค่าK)
- ๑.๗ บทนิยาม
  - (๑) ผู้เสนอราคาที่มีผลประโยชน์ร่วมกัน
  - (๒) การขัดขวางการแข่งขันราคาอย่างเป็นธรรม
- ๑.๘ แบบบัญชีเอกสาร
  - (๑) บัญชีเอกสารส่วนที่ ๑
  - (๒) บัญชีเอกสารส่วนที่ ๒

๒. คุณสมบัติของผู้เสนอราคา

- ๒.๑ ผู้เสนอราคาต้องเป็นผู้ที่มีอาชีพรับจ้างงานที่สอบราคาจ้างดังกล่าว ซึ่งมีผลงานก่อสร้างประเภทเดียวกัน ในวงเงินไม่น้อยกว่า ๒๓๑,๘๔๐.-บาท
- ๒.๒ ผู้เสนอราคาต้องไม่เป็นผู้ที่ถูกระบุชื่อไว้ในบัญชีรายชื่อผู้ทำงานของทางราชการและได้แจ้งเวียนชื่อแล้ว หรือไม่เป็นผู้ที่ได้รับผลของการสั่งให้นิติบุคคลหรือบุคคลอื่นเป็นผู้ทำงานตามระเบียบของทางราชการ
- ๒.๓ ผู้เสนอราคาต้องไม่เป็นผู้มีผลประโยชน์ร่วมกันกับผู้เสนอราคารายอื่น ณ วันประกาศสอบราคา หรือไม่เป็นผู้กระทำการอันเป็นการขัดขวางการแข่งขันราคาอย่างเป็นธรรมตามข้อ ๑.๕ (๒)
- ๒.๔ ผู้เสนอราคาต้องไม่เป็นผู้ได้รับเอกสิทธิ์หรือความคุ้มกัน ซึ่งอาจปฏิเสธไม่ยอมขึ้นศาลไทย เว้นแต่รัฐบาลของผู้เสนอราคาได้มีคำสั่งให้สละสิทธิ์และความคุ้มกันเช่นนั้น
- ๒.๕ บุคคลหรือนิติบุคคลที่จะเข้าเป็นคู่สัญญากับหน่วยงานของรัฐซึ่งได้

ดำเนินการ...



ดำเนินการจัดซื้อจัดจ้างด้วยระบบอิเล็กทรอนิกส์ (e-Government Procurement : e-GP) ต้องลงทะเบียน  
ในระบบอิเล็กทรอนิกส์ของกรมบัญชีกลางที่เว็บไซต์ศูนย์ข้อมูลจัดซื้อจัดจ้างภาครัฐ

๒.๖ คู่สัญญาต้องรับและจ่ายเงินผ่านบัญชีธนาคาร เว้นแต่การจ่ายเงินในแต่ละครั้ง  
ซึ่งมีมูลค่าไม่เกินสามหมื่นบาทคู่สัญญาอาจจ่ายเป็นเงินสดก็ได้

### ๓. หลักฐานการเสนอราคา

ผู้เสนอราคาจะต้องเสนอเอกสารหลักฐานยื่นมาพร้อมกับซองใบเสนอราคา  
โดยแยกไว้นอกซองใบเสนอราคาเป็น ๒ ส่วน คือ

๓.๑ ส่วนที่ ๑ อย่างน้อยต้องมีเอกสารดังต่อไปนี้

(๑) ในกรณีผู้เสนอราคาเป็นนิติบุคคล

(ก) ห้างหุ้นส่วนสามัญหรือห้างหุ้นส่วนจำกัด ให้ยื่นสำเนาหนังสือ  
รับรองการจดทะเบียนนิติบุคคล บัญชีรายชื่อหุ้นส่วนผู้จัดการ ผู้มีอำนาจควบคุม พร้อมรับรอง  
สำเนาถูกต้อง

(ข) บริษัทจำกัดหรือบริษัทมหาชนจำกัด ให้ยื่นสำเนาหนังสือ  
รับรองการจดทะเบียน นิติบุคคล หนังสือบริคณห์สนธิ บัญชีรายชื่อกรรมการผู้จัดการ ผู้มีอำนาจ  
ควบคุมและบัญชีผู้ถือหุ้นรายใหญ่ พร้อมรับรองสำเนาถูกต้อง

(๒) ในกรณีผู้เสนอราคาเป็นบุคคลธรรมดาหรือคณะบุคคลที่มีชื่อนิติบุคคล  
ให้ยื่นสำเนาบัตรประจำตัวประชาชนของผู้ยื่น สำเนาข้อตกลงที่แสดงถึงการเข้าเป็นหุ้นส่วน (ถ้ามี)  
สำเนาบัตรประจำตัวประชาชนของผู้เป็นหุ้นส่วน พร้อมทั้งรับรองสำเนาถูกต้อง

(๓) ในกรณีผู้เสนอราคาเป็นผู้เสนอราคาร่วมกันในฐานะเป็นผู้ร่วมค้า ให้  
ยื่นสำเนาสัญญาของการเข้าร่วมค้า สำเนาบัตรประจำตัวประชาชนของผู้ร่วมค้า และในกรณีที่  
ผู้เข้าร่วมค้าฝ่ายใดเป็นบุคคลธรรมดาที่มีเชื้อชาติไทย ก็ให้ยื่นสำเนาหนังสือเดินทาง หรือผู้ร่วมค้า  
ฝ่ายใดเป็นนิติบุคคลให้ยื่นเอกสารตามที่ระบุไว้ใน (๑)

(๔) สำเนาใบทะเบียนพาณิชย์ สำเนาใบทะเบียนภาษีมูลค่าเพิ่ม

(๕) บัญชีเอกสารส่วนที่ ๑ ทั้งหมดที่ได้ยื่นพร้อมกับซองใบเสนอราคา  
ตามแบบในข้อ ๑.๖ (๑)

๓.๒ ส่วนที่ ๒ อย่างน้อยต้องมีเอกสารดังต่อไปนี้

(๑) หนังสือมอบอำนาจซึ่งปิดอากรณีสแตมป์ตามกฎหมายในกรณีที่ผู้เสนอ  
ราคามอบอำนาจให้บุคคลอื่นลงนามในใบเสนอราคาแทน

(๒) บัญชีเอกสารส่วนที่ ๒ ทั้งหมดที่ได้ยื่นพร้อมกับซองใบเสนอราคา  
ตามแบบในข้อ ๑.๖ (๒)

### ๔. การเสนอราคา

๔.๑ ผู้เสนอราคาต้องยื่นเสนอราคาตามแบบที่กำหนดไว้ในเอกสารสอบราคานี้  
โดยไม่มีเงื่อนไขใด ๆ ทั้งสิ้น และจะต้องกรอกข้อความให้ถูกต้องครบถ้วน ลงลายมือชื่อของผู้เสนอ  
ราคาให้ชัดเจน จำนวนเงินที่เสนอจะต้องระบุตรงกันทั้งตัวเลขและตัวอักษร โดยไม่มีการชดเชบหรือ  
แก้ไข หากมีการชดเชบ ตก เต็ม แก้ไข เปลี่ยนแปลงจะต้องลงลายมือชื่อผู้เสนอราคาพร้อม  
ประทับตรา (ถ้ามี) กำกับไว้ด้วยทุกแห่ง

๔.๒ ในการเสนอ...



๔.๒ ในการเสนอราคา ให้เสนอเป็นเงินบาท และเสนอราคาเพียงราคาเดียว โดยเสนอราคาต่อหน่วย ตามเงื่อนไขที่ระบุไว้ท้ายใบเสนอราคาให้ถูกต้อง ทั้งนี้ราคารวมที่เสนอจะต้องตรงกันทั้งตัวเลขและตัวหนังสือ ถ้าตัวเลขและตัวหนังสือไม่ตรงกันให้ถือตัวหนังสือเป็นสำคัญ โดยคิดราคารวมทั้งสิ้นซึ่งรวมค่าภาษีมูลค่าเพิ่ม ภาษีอากรอื่น และค่าใช้จ่ายทั้งปวงไว้แล้ว

ราคาที่เสนอจะต้องเสนอกำหนดยื่นราคาไม่น้อยกว่า ๑๒๐ วัน นับแต่วันเปิดซองใบเสนอราคา โดยภายในกำหนดยื่นราคาผู้เสนอราคาต้องรับผิดชอบราคาที่ตนได้เสนอไว้ และจะถอนการเสนอราคามีได้

๔.๓ ผู้เสนอราคาจะต้องเสนอกำหนดเวลาดำเนินการแล้วเสร็จภายใน ๖๐ วัน นับถัดจากวันลงนามในสัญญาจ้าง

๔.๔ ก่อนยื่นซองสอบราคา ผู้เสนอราคาควรตรวจสอบร่างสัญญา แบบรูป และรายละเอียด ฯลฯ ให้ถี่ถ้วนและเข้าใจเอกสารสอบทั้งหมดเสียก่อนที่จะตกลงยื่นซองสอบราคาตามเงื่อนไขในเอกสารสอบราคา

๔.๕ ผู้เสนอราคาจะต้องยื่นซองใบเสนอราคาปิดผนึกของเรียบร้อยจำหน่ายซองถึงประธานคณะกรรมการเปิดซองสอบราคาจ้างเหมาบริการปรับปรุงห้องตรวจด้วยการบุผนังด้วยแผ่นวัสดุซับเสียง ที่ห้องตรวจการได้ยิน โดยระบุไว้ที่หน้าซองว่า "ใบเสนอราคาตามเอกสารสอบราคาเลขที่ ๑๒ / ๒๕๕๘ ยื่นต่อเจ้าหน้าที่รับซองสอบราคาภายในวันที่ ๒๓..... พฤษภาคม ๒๕๕๘ ระหว่างเวลา ๘.๓๐ น. ถึง ๑๖.๓๐ น. (เวลาใช้นาฬิกาของงานพัสดุเป็นสำคัญ) ณ ห้องพัสดุ กลุ่มงานพัสดุ โรงพยาบาลตรวด อำเภอเมือง จังหวัดตรวด

เมื่อพ้นกำหนดเวลายื่นซองสอบราคาแล้วจะไม่รับซองสอบราคาโดยเด็ดขาด

คณะกรรมการเปิดซองสอบราคาจะดำเนินการตรวจสอบ คุณสมบัติของผู้เสนอราคา แต่ละรายว่าเป็นผู้เสนอราคาที่มีผลประโยชน์ร่วมกันกับผู้เสนอราคารายอื่น ตามข้อ ๑.๕ (๑) ณ วันประกาศสอบราคาหรือไม่ และประกาศรายชื่อผู้เสนอราคาที่มีสิทธิได้รับการคัดเลือกก่อนการเปิดซองใบเสนอราคา

หากปรากฏต่อคณะกรรมการเปิดซองสอบราคาก่อนหรือในขณะที่มีการเปิดซองใบเสนอราคาว่า มีผู้เสนอราคาระทำการอันเป็นการขัดขวางการแข่งขันราคาอย่างเป็นธรรม ตามข้อ ๑.๕ (๒) และคณะกรรมการฯ เชื่อว่ามีการกระทำอันเป็นการขัดขวางการแข่งขันราคาอย่างเป็นธรรม คณะกรรมการฯ จะตัดรายชื่อผู้เสนอราคารายนั้นออกจากกรเป็นผู้เสนอราคาและประกาศรายชื่อผู้เสนอราคาที่มีสิทธิได้รับการคัดเลือก และจังหวัดตรวด จะพิจารณาลงโทษผู้เสนอราคาดังกล่าวเป็นผู้ทำงาน เว้นแต่คณะกรรมการฯ จะวินิจฉัยได้ว่า ผู้เสนอราคารายนั้นเป็นผู้ที่ให้ความร่วมมือเป็นประโยชน์ต่อการพิจารณาของทางราชการและมีได้เป็นผู้ริเริ่มให้มีการกระทำดังกล่าว

ผู้เสนอราคาที่ถูกตัดรายชื่อออกจากกรเป็นผู้เสนอราคา เพราะเหตุเป็นผู้เสนอราคาที่มีผลประโยชน์ ร่วมกันกับผู้เสนอราคารายอื่น ณ วันประกาศสอบราคา หรือเป็นผู้เสนอราคาที่ทำกรอันเป็นการขัดขวางการแข่งขันราคาอย่างเป็นธรรม อาจอุทธรณ์คำสั่งดังกล่าวต่อปลัดกระทรวง ภายใน ๓ วัน นับแต่วันที่ได้รับแจ้งจากคณะกรรมการเปิดซองสอบราคา การวินิจฉัยอุทธรณ์ของปลัดกระทรวงให้ถือเป็นที่สุด

คณะกรรมการ...



คณะกรรมการเปิดซองราคาจะเปิดซองใบเสนอราคาของผู้เสนอราคาที่มีสิทธิได้รับ การคัดเลือกดังกล่าวข้างต้น ณ ห้องประชุมกันเกรา อาคารเฉลิมพระเกียรติ (ชั้น ๔) โรงพยาบาลตราด อำเภอเมือง จังหวัดตราด ในวันที่...๒๔...พฤษภาคม ๒๕๕๙ ตั้งแต่เวลา ๑๐.๐๐ น. เป็นต้นไป

การยื่นอุทธรณ์ตามวรรค ๕ ย่อมไม่เป็นเหตุให้มีการขยายระยะเวลาการเปิดซอง ใบเสนอราคา เว้นแต่ปลัดกระทรวงพิจารณาเห็นว่า การขยายระยะเวลาดังกล่าวจะเป็นประโยชน์แก่ ทางราชการอย่างยิ่ง และในกรณีที่ปลัดกระทรวงพิจารณาเห็นด้วยกับคำคัดค้าน ของผู้อุทธรณ์และ เห็นว่าการยกเลิกการเปิดซองใบเสนอราคาที่ได้ดำเนินการไปแล้วจะเป็นประโยชน์แก่ทางราชการ อย่างยิ่ง ให้ปลัดกระทรวงมีอำนาจยกเลิกการเปิดซองใบเสนอราคาดังกล่าวได้

#### ๕. หลักเกณฑ์และสิทธิในการพิจารณาราคา

๕.๑ ในการสอบราคาครั้งนี้ จังหวัดตราดจะพิจารณาคัดสินด้วยราคาต่อรายการ

๕.๒ หากผู้เสนอราคารายใดมีคุณสมบัติไม่ถูกต้องตามข้อ ๒ หรือยื่นหลักฐาน การเสนอราคาไม่ถูกต้องหรือไม่ครบถ้วนตามข้อ ๓ หรือยื่นซองสอบราคาไม่ถูกต้องตามข้อ ๔ แล้ว คณะกรรมการฯ จะไม่รับพิจารณาราคาของผู้เสนอราคารายนั้น เว้นแต่เป็นข้อผิดพลาดหรือผิดพลาด เพียงเล็กน้อย หรือที่ผิดแผกไปจากเงื่อนไขของเอกสารสอบราคาในส่วนที่มีใช้สาระสำคัญ ทั้งนี้ เฉพาะในกรณีที่พิจารณาเห็นว่าจะเป็นประโยชน์ต่อจังหวัดตราดเท่านั้น

๕.๓ จังหวัดตราดสงวนสิทธิไม่พิจารณาราคาของผู้เสนอราคา โดยไม่มีการ ผ่อนผันในกรณีดังต่อไปนี้

(๑) ไม่ปรากฏชื่อผู้เสนอราคารายนั้น ในบัญชีผู้รับเอกสารประกวดราคาหรือใน หลักฐานการรับเอกสารสอบราคาของจังหวัดตราด

(๒) ไม่กรอกชื่อนิติบุคคล หรือลงลายมือชื่อผู้เสนอราคาอย่างหนึ่งอย่างใด หรือทั้งหมดในใบเสนอราคา

(๓) เสนอรายละเอียดแตกต่างไปจากเงื่อนไขที่กำหนดในเอกสารสอบราคา ที่เป็นสาระสำคัญ หรือมีผลทำให้เกิดความได้เปรียบเสียเปรียบแก่ผู้เสนอราคารายอื่น

(๔) ราคาที่เสนอมีการชุลบ ตก เต็ม แก้วไข เปลี่ยนแปลง โดยผู้เสนอ ราคามีได้ลงลายมือชื่อพร้อมประทับตรา (ถ้ามี) กำกับไว้

๕.๔ ในการตัดสินการสอบราคาหรือในการทำสัญญา คณะกรรมการพิจารณา ผลการสอบราคาหรือจังหวัดตราด มีสิทธิให้ผู้เสนอราคาชี้แจงข้อเท็จจริง สภาพ ฐานะ หรือ ข้อเท็จจริงอื่นใด ที่เกี่ยวข้องกับผู้เสนอราคาได้ จังหวัดตราดมีสิทธิที่จะไม่รับราคาหรือไม่ทำสัญญา หากหลักฐานดังกล่าวไม่มีความเหมาะสมหรือไม่ถูกต้อง

๕.๕ จังหวัดตราดทรงไว้ซึ่งสิทธิที่จะไม่รับราคาต่ำสุด หรือราคาหนึ่งราคาใด หรือราคาทีเสนอทั้งหมดก็ได้ และอาจพิจารณาเลือกจ้างในจำนวนหรือขนาด หรือเฉพาะรายการหนึ่ง รายการใด หรืออาจจะยกเลิกการสอบราคาโดยไม่พิจารณาจัดจ้างเลยก็ได้แต่จะพิจารณา ทั้งนี้ เพื่อประโยชน์ของทางราชการเป็นสำคัญ และให้ถือว่าการตัดสินของจังหวัดตราดเป็นเด็ดขาด ผู้เสนอ ราคาค่าจะเรียกร้องค่าเสียหายใด ๆ มิได้รวมทั้งจังหวัดตราดจะพิจารณายกเลิกการสอบราคาและลงโทษผู้ เสนอราคาเป็นผู้ที่จ้าง ไม่ว่าจะเป็นผู้เสนอราคาที่ได้รับการคัดเลือกหรือไม่ก็ตาม หากมีเหตุที่เชื่อได้

ว่าการเสนอ...



ว่าการเสนอราคากระทำการโดยไม่สุจริต เช่น การเสนอราคาอันเป็นเท็จ หรือใช้ข้อมูลเท็จหรือบิดเบือนหรือบิดเบือนข้อมูลอื่นมาเสนอราคาแทน เป็นต้น

ในกรณีที่ผู้เสนอราคาต่ำสุด เสนอราคาต่ำจนคาดหมายได้ว่าไม่อาจดำเนินงานตามสัญญาได้ คณะกรรมการพิจารณาผลการสอบราคาหรือจังหวัดจะให้ผู้เสนอราคารายนั้นชี้แจงและแสดงหลักฐานที่ทำให้ เชื่อได้ว่าผู้เสนอราคาสามารถดำเนินงานตามสอบราคาจ้างให้เสร็จสมบูรณ์ หากคำชี้แจงไม่เป็นที่รับฟังได้ จังหวัดตรังมีสิทธิที่จะไม่รับราคาของผู้เสนอราคารายนั้น

๕.๖ ในกรณีที่ปรากฏข้อเท็จจริงภายหลังจากการเปิดซองสอบราคาว่า ผู้เสนอราคาที่มีสิทธิได้รับการคัดเลือกตามที่ได้ประกาศรายชื่อไว้ตามข้อ ๔.๕ เป็นผู้เสนอราคาที่มีผลประโยชน์ร่วมกันกับผู้เสนอราคารายอื่น ณ วันประกาศสอบราคาหรือเป็นผู้เสนอราคาที่ทำกระทำการอันเป็นการขัดขวางการแข่งขันราคาอย่างเป็นธรรมตามข้อ ๑.๕ จังหวัดตรังมีอำนาจที่จะตัดรายชื่อผู้เสนอราคาที่มีสิทธิได้รับการคัดเลือกดังกล่าว ออกจากประกาศรายชื่อตามข้อ ๔.๕ และจังหวัดตรังจะพิจารณาลงโทษผู้เสนอราคารายนั้นเป็นผู้ทิ้งงาน ในกรณีนี้หากปลัดกระทรวงพิจารณาเห็นว่า การยกเลิกการเปิดซองใบเสนอราคาที่ได้ดำเนินการไปแล้วจะเป็นประโยชน์แก่ทางราชการอย่างยิ่ง ปลัดกระทรวงมีอำนาจยกเลิกการเปิดซองใบเสนอราคาดังกล่าวได้

## ๖. การทำสัญญาจ้าง

ผู้ชนะการสอบราคาจะต้องทำสัญญาจ้างตามแบบสัญญาดังระบุในข้อ ๑.๓ กับจังหวัดตรังภายใน ๗ วัน นับถัดจากวันที่ได้รับแจ้ง และจะต้องวางหลักประกันสัญญาเป็นจำนวนเงินเท่ากับร้อยละ ๕ (ห้า) ของราคาค่าจ้างที่สอบราคาได้ ให้จังหวัดตรังยึดถือไว้ในขณะทำสัญญา โดยใช้หลักประกันอย่างหนึ่งอย่างใดดังต่อไปนี้

๖.๑ เงินสด

๖.๒ เช็ควoucher สั่งจ่ายให้แก่จังหวัดตรัง โดยเป็นเช็คลงวันที่ทำสัญญาหรือก่อนหน้านั้นไม่เกิน ๓ วันทำการของทางราชการ

๖.๓ หนังสือค้ำประกันของธนาคารภายในประเทศ ตามแบบหนังสือค้ำประกันดังระบุในข้อ ๑.๔ (๑)

๖.๔ หนังสือค้ำประกันของบริษัทเงินทุนอุตสาหกรรมแห่งประเทศไทย หรือบริษัทเงินทุนหรือบริษัทเงินทุนหลักทรัพย์ ที่ได้รับอนุญาตให้ประกอบกิจการเงินทุนเพื่อการพาณิชย์และประกอบธุรกิจค้ำประกันตามประกาศของธนาคารแห่งประเทศไทย ซึ่งได้แจ้งชื่อเวียนให้ส่วนราชการต่าง ๆ ทราบแล้วโดยอนุโลมให้ใช้ตามแบบหนังสือค้ำประกันดังระบุในข้อ ๑.๔ (๑)

๖.๕ พันธบัตรรัฐบาลไทย

หลักประกันนี้จะคืนให้โดยไม่มีดอกเบี้ยภายใน ๑๕ วัน นับถัดจากวันที่ผู้ชนะการสอบราคา (ผู้รับจ้าง) พ้นจากข้อผูกพันตามสัญญาจ้างแล้ว

## ๗. ค่าจ้างและการจ่ายเงิน

จังหวัดตรังจะจ่ายเงินค่าจ้างเป็น ๑ งวด

งวดที่ ๑ (งวดสุดท้าย) เป็นจำนวนเงินในอัตราร้อยละ ๑๐๐% เมื่อผู้รับจ้างได้

ปฏิบัติดังนี้



- ๑.๑ งานรื้อถอนผนังก่ออิฐฉาบปูน
- ๑.๒ งานรื้อกระเบื้องยาง
- ๑.๓ งานก่อสร้างเคาน์เตอร์, ซึ่งค้ำข้างล้างมือ
- ๑.๔ งานติดตั้งหน้าต่าง, ช่องแสงกระจกอลูมิเนียม
- ๑.๕ งานปูพื้นกระเบื้องแกรนิตโต้
- ๑.๖ งานทาสี

และได้ก่อสร้างรายการต่างๆ ทั้งหมดแล้วเสร็จ ครบถ้วน ถูกต้องตามรูปแบบรายการและสัญญาทุกประการ รวมทั้งทำสถานที่ก่อสร้างให้สะอาดเรียบร้อย (กำหนดเวลา ๖๐ วัน) ตามที่กำหนดไว้ในสัญญาจ้างข้อ ๑๘ ทั้งหมดครบระยะเวลาแล้วเสร็จภายใน ๖๐ วัน นับถัดจากวันลงนามในสัญญาจ้าง

#### ๘. อัตราค่าปรับ

ค่าปรับตามแบบสัญญาจ้างข้อ ๑๕ จะกำหนดในอัตราร้อยละ ๐.๑๐ (ศูนย์จุดหนึ่งศูนย์) ของค่าจ้างตามสัญญาต่อวัน

#### ๙. การรับประกันความชำรุดบกพร่อง

ผู้ชนะการสอบราคาซึ่งได้ทำข้อตกลงเป็นหนังสือ หรือทำสัญญาจ้างตามแบบดังระบุในข้อ ๑.๓ แล้วแต่กรณี จะต้องรับประกันความชำรุดบกพร่องของงานจ้างที่เกิดขึ้นภายในระยะเวลาไม่น้อยกว่า ๒ ปี นับถัดจากวันที่จังหวัดตราดได้รับมอบงาน โดยผู้รับจ้างต้องบริหารจัดการซ่อมแซมแก้ไขให้ใช้การได้ดีดังเดิม ภายใน ๑๕ วัน นับถัดจากวันที่ได้รับแจ้งความชำรุดบกพร่อง

#### ๑๐. ข้อสงวนสิทธิในการเสนอราคาและอื่น ๆ

๑๐.๑ เงินค่าจ้างสำหรับงานจ้างครั้งนี้ ได้มาจากเงินงบประมาณเหลือจ่าย งบประมาณรายจ่ายประจำปีงบประมาณ ๒๕๕๙

การลงนามในสัญญาจ้างจะกระทำต่อเมื่อจังหวัดอนุมัติเงินค่าก่อสร้างจาก งบประมาณเหลือจ่าย งบประมาณรายจ่ายประจำปี ๒๕๕๙ แล้วเท่านั้น

ราคากลางของงานก่อสร้างในการสอบราคาครั้งนี้ ของโรงพยาบาลตราดในการสอบราคาครั้งนี้ เป็นเงินทั้งสิ้น ๗๗๒,๘๐๐.-บาท (เจ็ดแสนเจ็ดหมื่นสองพันแปดร้อยบาทถ้วน)

จังหวัดตราดขอสงวนสิทธิในการยกเลิกการดำเนินการจัดจ้างในครั้งนี้ หากมิได้รับการอนุมัติเงินค่าก่อสร้างจากเงินงบประมาณเหลือจ่าย งบประมาณรายจ่ายประจำปีงบประมาณ ๒๕๕๙

๑๐.๒ เมื่อจังหวัดตราดได้คัดเลือกผู้เสนอราคารายใดให้เป็นผู้รับจ้างและได้ตกลงจ้างตามประกาศสอบราคาจ้างแล้ว ถ้าผู้รับจ้างจะต้องส่งหรือนำสิ่งของมาเพื่องานจ้างดังกล่าว เข้ามาจากต่างประเทศและของนั้นต้องนำเข้ามาโดยทางเรือในเส้นทางที่มีเรือไทยเดินอยู่ และสามารถให้บริการรับขนได้ตามที่รัฐมนตรีว่าการกระทรวงคมนาคมประกาศกำหนด ผู้เสนอราคาซึ่งเป็นผู้รับจ้างจะต้องปฏิบัติตามกฎหมายว่าด้วยกรมการขนส่งทางน้ำและพาณิชยนาวี ดังนี้

(๑) แจ้งการส่งหรือนำสิ่งของดังกล่าว เข้ามาจากต่างประเทศต่อกรมเจ้าท่า ภายใน ๗ วัน นับถัดจากวันที่ผู้รับจ้างส่งหรือซื้อของจากต่างประเทศเว้นแต่เป็นของที่รัฐมนตรีว่าการกระทรวงคมนาคมประกาศยกเว้นให้บรรทุกโดยเรืออื่นได้

(๒) จัดการให้สิ่งของดังกล่าวบรรทุกโดยเรือไทย หรือเรือที่มีสิทธิเช่นเดียว

กับเรือไทย...





กับเรือไทยจากต่างประเทศมายังประเทศไทย เว้นแต่จะได้รับอนุญาตจากกรมเจ้าท่าให้บรรทุกสิ่งของขึ้น  
โดยเรืออื่นที่มีใช้เรือไทย ซึ่งจะต้องได้รับอนุญาตเช่นนั้นก่อนบรรทุกของลงเรืออื่น หรือเป็นของที่  
รัฐมนตรีว่าการกระทรวงคมนาคมประกาศยกเว้นให้บรรทุกโดยเรืออื่น

(๓) ในกรณีที่ไม่ปฏิบัติตาม (๑) หรือ (๒) ผู้รับจ้างจะต้องรับผิดชอบ  
กฎหมายว่าด้วยการกระทำความผิดทางน้ำและพาณิชย์นาวี

๑๐.๓ ผู้เสนอราคาซึ่งจังหวัดตราดได้คัดเลือกแล้วไม่ไปทำสัญญาหรือข้อตกลง  
ภายในเวลาที่ทางราชการกำหนดดังระบุในข้อ ๖ จังหวัดตราดจะพิจารณาให้เป็นผู้ทำงานตามระเบียบ  
ของทางราชการ

๑๐.๔ จังหวัดตราดสงวนสิทธิที่จะแก้ไขเพิ่มเติมเงื่อนไขหรือข้อกำหนดใน  
แบบสัญญาให้เป็นไปตามความเห็นของสำนักงานอัยการสูงสุด (ถ้ามี)

### ๑๑. การปรับราคาค่างานก่อสร้าง

การปรับราคาค่างานก่อสร้างตามสูตรการปรับราคาตั้งระบุในข้อ ๑.๖ จะ  
นำมาใช้ในกรณีที่ค่างานก่อสร้างลดลงหรือเพิ่มขึ้น โดยวิธีการต่อไปนี้

$$\text{ใช้สูตร } P = (Po) \times (K)$$

กำหนดให้ P = ราคาค่างานต่อหน่วยหรือราคาค่างานเป็นงวดที่จะต้องจ่ายให้  
ผู้รับจ้าง

Po = ราคาค่างานต่อหน่วยที่ผู้รับจ้างประมูลได้ หรือราคาค่างาน  
เป็นงวดซึ่งระบุไว้ในสัญญาแล้วแต่กรณี

K = ESCALATION FACTOR ที่หักด้วย ๔% เมื่อต้องเพิ่มค่างาน  
หรือบวกเพิ่ม ๔% เมื่อต้องการเรียกคืนงาน

สูตรการปรับราคา (สูตรค่า K) จะต้องคงที่ที่ระดับที่กำหนดไว้ในวันเสร็จตามที่  
กำหนดไว้ในสัญญา หรือภายในระยะเวลาที่จังหวัดได้ขยายออกไป โดยจะใช้สูตรของทางราชการที่ได้  
ระบุไว้ในข้อ ๑.๖

### ๑๒. มาตรฐานฝีมือช่าง

เมื่อจังหวัดตราดได้คัดเลือกผู้เสนอราคารายใดให้เป็นผู้รับจ้างและได้ตกลงจ้าง  
ก่อสร้างตามประกาศนี้แล้วผู้เสนอราคาจะต้องตกลงว่าในการปฏิบัติงานก่อสร้างดังกล่าว ผู้เสนอราคา  
จะต้องมีและใช้ผู้ผ่านการทดสอบมาตรฐานฝีมือช่างจากคณะกรรมการกำหนดมาตรฐาน และทดสอบ  
ฝีมือแรงงานทางราชการอื่น หรือผู้มีวุฒิปริญญา ปวช. ปวส. ปวท. หรือเทียบเท่ากับสถาบันการศึกษา  
ที่ ก.พ. รับรองให้เข้ารับราชการในอัตราไม่ต่ำกว่าร้อยละ ๑๐ ของแต่ละสาขาช่าง แต่จะต้องมีช่าง  
จำนวนอย่างน้อย ๑ คน ในแต่ละสาขาช่างดังนี้

๑๒.๑ ช่างก่อสร้าง

๑๒.๒ ช่างอื่นๆ

### ๑๓. การปฏิบัติตามกฎหมายและระเบียบ

ในระหว่างระยะเวลาการก่อสร้างผู้รับจ้างถึงปฏิบัติตามหลักเกณฑ์ที่กฎหมาย  
และระเบียบได้กำหนดไว้โดยเคร่งครัด





# โครงการอุปฐากผู้สูงอายุของชนบทการุณ

ศาสตราจารย์กฤษณ์บุตรี

โรงพยาบาลสุราษฎร์ธานี

ศิริราชเวชภัณฑ์ จำกัด (มหาชน)

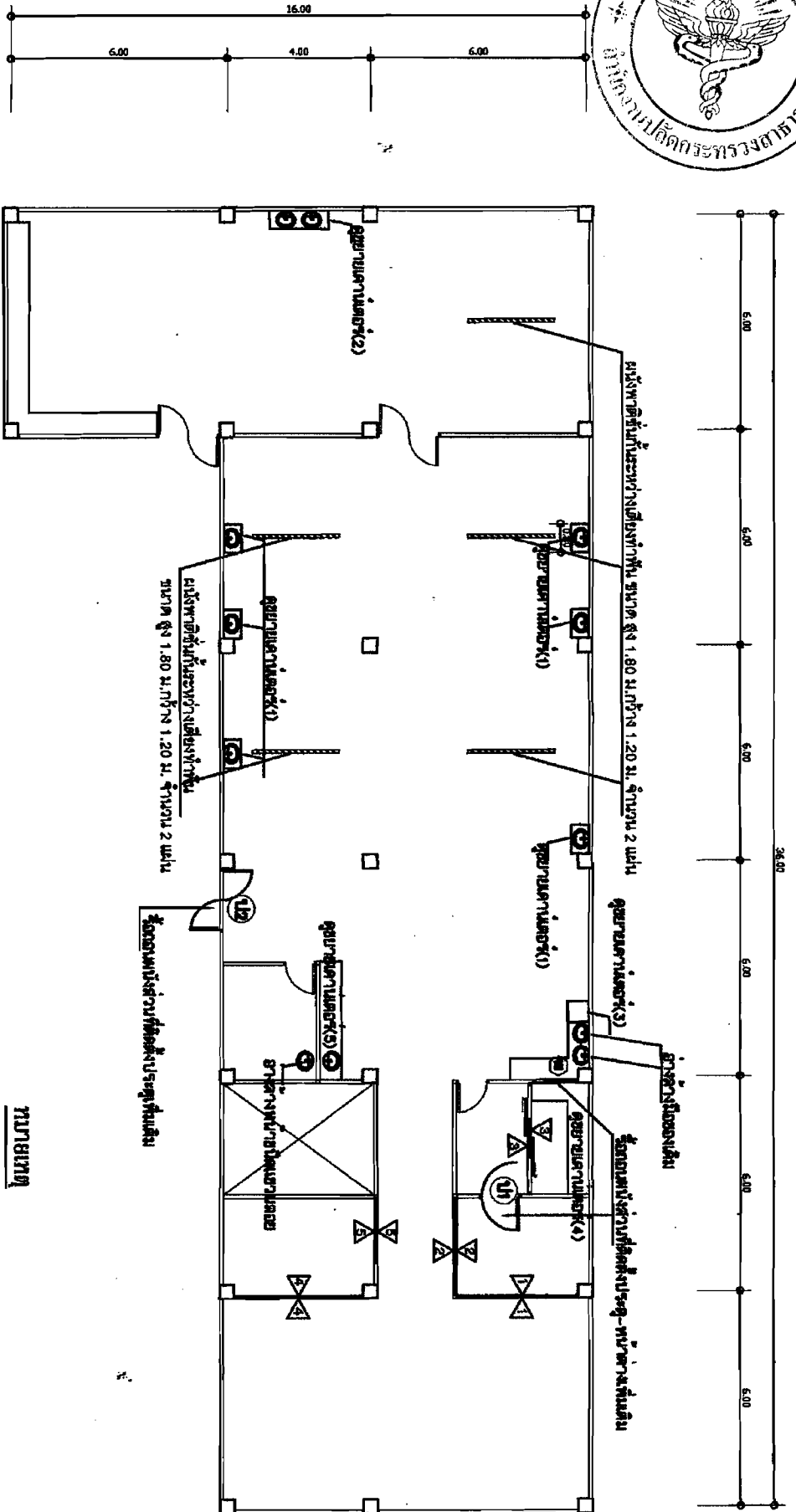

แปลนพื้น  
mscd

**หมายเหตุ**

1. รั้วกระเบื้องยาง จำนวน 400 ตร.ม.
2. ฝ้าปูกระเบื้องแกรนิตโต้ 60x60 ซม. จำนวน 400 ตร.ม.

	<b>สำนักงานสาธารณสุขจังหวัดตราด</b> <b>สำนักปลัดกระทรวง</b>	<b>โครงการ</b> <b>ปรับปรุงห้องปฏิบัติการ</b> <b>อำนวยการปฏิบัติ</b>	<b>สถานที่ก่อสร้าง</b> <b>โรงพยาบาลตราด</b> <b>อำเภอเมือง จังหวัดตราด</b>	<b>แบบแปลน</b> <b>แปลนพื้น</b>	<table border="1"> <tr> <td>แปลนที่</td> <td></td> </tr> <tr> <td>แบบที่</td> <td>22/2559</td> </tr> <tr> <td>วันที่</td> <td>3 มี.ค. 2559</td> </tr> <tr> <td>มาตราส่วน</td> <td></td> </tr> </table>	แปลนที่		แบบที่	22/2559	วันที่	3 มี.ค. 2559	มาตราส่วน		<b>สำรวจ/</b> <b>เขียนแบบ</b>	<b>นางสาวศุภาวดี หวัง</b> <b>จิรภัทรา</b>	<b>นายสุวิมล</b> <b>ไพฑูริ์ พง</b>
	แปลนที่															
แบบที่	22/2559															
วันที่	3 มี.ค. 2559															
มาตราส่วน																
<b>สำนักงานสาธารณสุขจังหวัดตราด</b>	<b>นางสาวศุภาวดี หวัง</b> <b>จิรภัทรา</b>	<b>นายสุวิมล</b> <b>ไพฑูริ์ พง</b>														

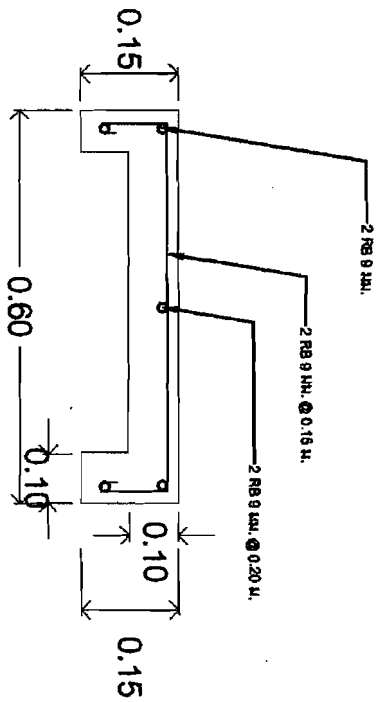
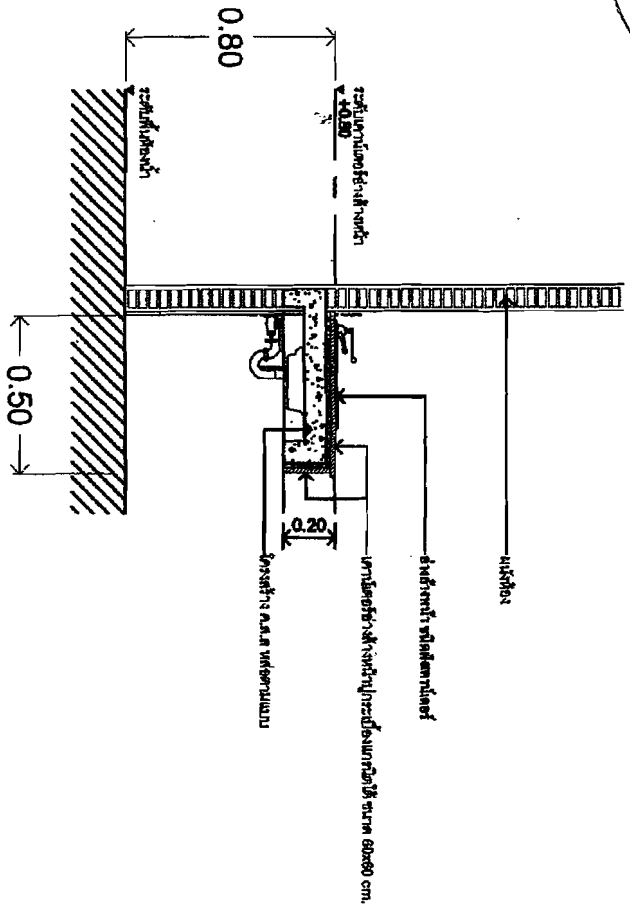

ขยายเดาน์เตอร์(1)  
ขนาดเดิม  
ขนาด



สำนักงานสาธารณสุขจังหวัดนครราชสีมา		โครงการ		สถานที่ก่อสร้าง		แบบแปลน		ผู้ตรวจ		วันที่	
สำนักปลัดกระทรวง กระทรวงสาธารณสุข		ปรับปรุงห้องเก็บยากรรม		โรงพยาบาลนครราชสีมา		ขยายเดาน์เตอร์ (1)		วิชัยวัฒน์		22/2/59	
		อาคารที่ ๑๖ ชั้น ๑		อำเภอเมือง จังหวัดนครราชสีมา				นางสาวทัศนีย์		3 มี.ค. 2559	
								นางสาวทัศนีย์		1:50	



คู่มือการดำเนินงาน (2)

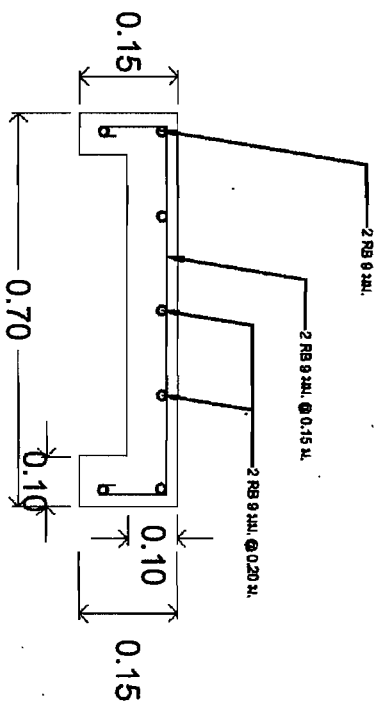
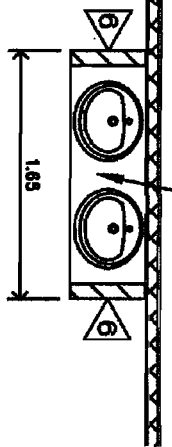

โครงสร้าง คสล.

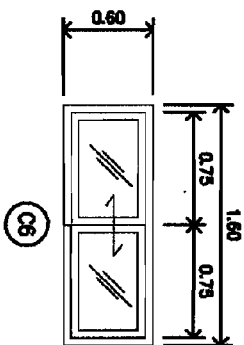
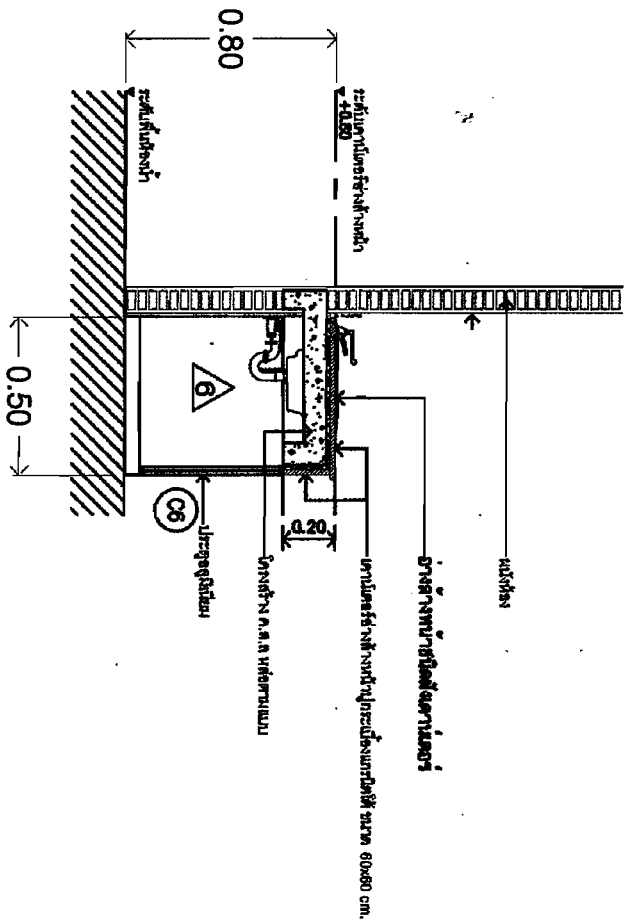

- ลักษณะงาน: ปรากฏงานโครงสร้างคานและเสาเข็มโครงสร้าง
- ขนาด: ผนังหนา 2' x 4' ทน 1.5 มม.
- คอนกรีต: คอนกรีตเสริมเหล็ก ทน 1.5 มม.
- เหล็ก/เหล็กเสริม: ทน 1.5 มม.
- ปูน/ปูนเสริม: คอนกรีตเสริมเหล็ก ทน 1.5 มม.

6 ขาดตั้งสูงค้ำถ่ออิฐรองรับปูนเรียบทาสี

ขยายคานหน้าต่าง (2)

หน้าตัดคาน



สำนักงานสาธารณสุขจังหวัดนครราชสีมา  
สำนักงานปลัดกระทรวง กระทรวงสาธารณสุข

โครงการ  
ปรับปรุงพื้นที่สำนักงาน  
สาธารณสุขจังหวัดนครราชสีมา

สถานที่ก่อสร้าง  
โรงพยาบาลนครราชสีมา  
ตำบลในเมือง อำเภอเมือง จังหวัดนครราชสีมา

แบบแปลน  
ขยายคานหน้าต่าง (2)

วันที่	
แบบแปลนที่	22/2559
วันที่	3 มี.ค. 2559
หน้ากระดาษที่	1-50

ผู้ร่าง/	หน้าตัดคาน	หน้าตัดคาน	หน้าตัดคาน
หน้าตัดคาน	หน้าตัดคาน	หน้าตัดคาน	หน้าตัดคาน
หน้าตัดคาน	หน้าตัดคาน	หน้าตัดคาน	หน้าตัดคาน
หน้าตัดคาน	หน้าตัดคาน	หน้าตัดคาน	หน้าตัดคาน

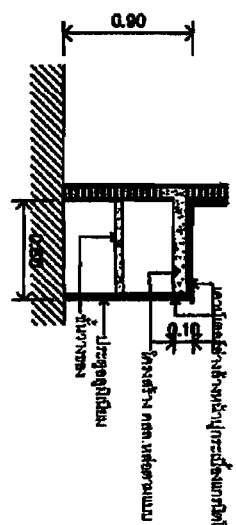
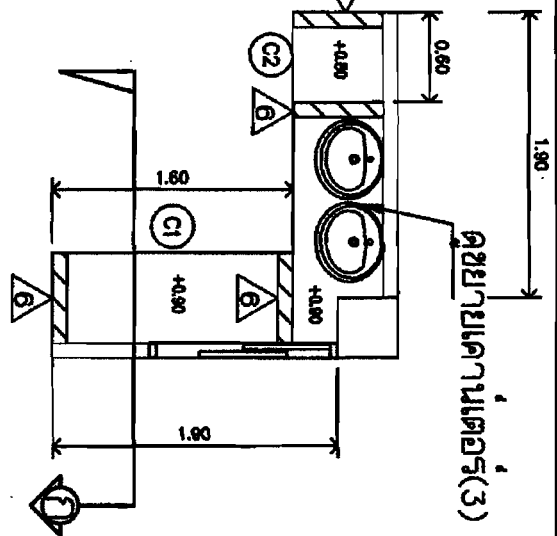

๑ ขาดังนี้ตั้งที่ก่ออิฐสูงมอกจากบันนเรียบทาสี

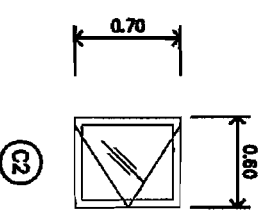
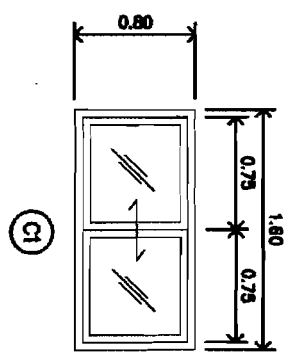

ลักษณะบาน ปะทุบานไม้กลึงเคลือบเงาพลาสติกสีเทาอ่อน ไม้ตามทึบสีเข้ม  
 งาน วัสดุไม้สีน้ำตาล 2 x 4" ทนไฟ 1.5 มม.  
 กอบนบาน วัสดุไม้สีน้ำตาล ทนไฟ 1.5 มม.  
 บาน/ชุดหลัก กระดาษดำ ทนไฟ 0 มม.  
 ทุบภายใน วัสดุบุพลาสติกสีเทาอ่อน ไม้ตามทึบสีเข้มตามจุด

ลักษณะบาน ปะทุบานไม้กลึงเคลือบเงาพลาสติกสีเทาอ่อน ไม้ตามทึบสีเข้ม  
 งาน วัสดุไม้สีน้ำตาล 2 x 4" ทนไฟ 1.5 มม.  
 กอบนบาน วัสดุไม้สีน้ำตาล ทนไฟ 1.5 มม.  
 บาน/ชุดหลัก กระดาษดำ ทนไฟ 0 มม.  
 ทุบภายใน วัสดุบุพลาสติกสีเทาอ่อน ไม้ตามทึบสีเข้มตามจุด

ขยายเคาน์เตอร์(3)  
 นนทราทัศน์  
 noscbl



สำนักงานสาธารณสุขจังหวัดตราด  
 สำนักปลัดกระทรวง กระทรวงสาธารณสุข

โครงการ  
 ไม้ตามทึบสีเข้มตามทึบสีเข้ม  
 อักษรย่อ: นนทราทัศน์

สถานที่ก่อสร้าง  
 โรงเรียนเทศบาล  
 อำเภอเมือง จังหวัดตราด

แบบแปลน  
 ขยายเคาน์เตอร์(3)

พื้นที่	
แบบแปลน	22/2559
วันที่	3 มี.ค. 2559
มาตรฐาน	1:50

คำขวัญ ศึกษามีชัย	นางสาวชานันต์ ชุมรักษา	นางสาวนิลา	ทันตแพทย์
----------------------	------------------------	------------	-----------



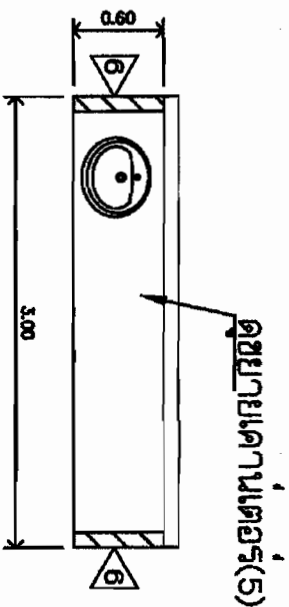

ขาดตั้งจึงส่งออกรวมอุปกรณ์เพิ่มเติมหากมี

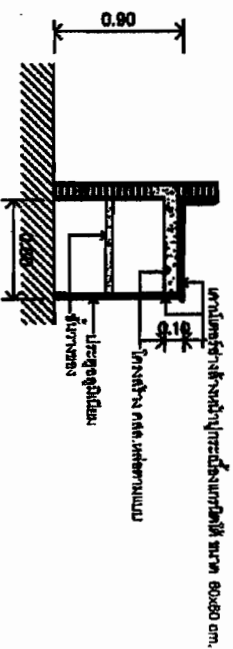
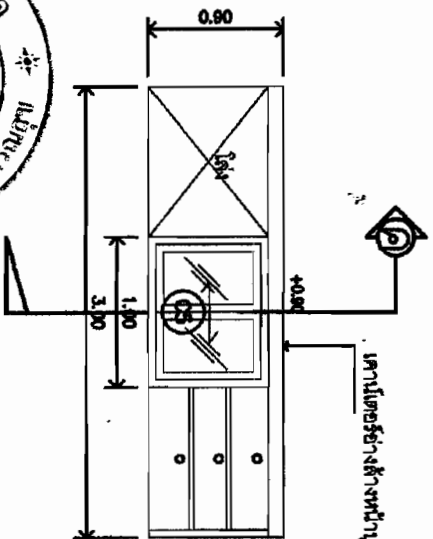

**ตัด ก ขยายเคาน์เตอร์**

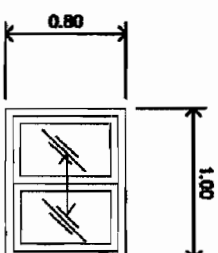

- ลักษณะงาน ขยายบานเลื่อนหน้าต่างบานเปิดขนาด 2' x 4' หน้า 1.5 มม.
- วงกบ วัสดุเป็นเหล็กทาสีเทา หน้า 1.5 มม.
- กรอบบาน วัสดุเป็นเหล็กทาสีเทา หน้า 1.5 มม.
- บานหน้าต่าง กระจกใส หน้า 6 มม.
- อุปกรณ์ วัสดุเป็นเหล็กทาสีเทา หน้า 1.5 มม.



ขยายเคาน์เตอร์(5)  
นายพราน นอน

 สำนักงานสาธารณสุขจังหวัดตราด สำนักปลัดกระทรวง กระทรวงสาธารณสุข	โครงการ ปรับปรุงห้องฉุกเฉิน อาคารอุบัติเหตุ	สถานที่ก่อสร้าง โรงพยาบาลตราด อำเภอเมือง จังหวัดตราด	แบบแปลน ขยายเคาน์เตอร์(5)	ผนัง 22/2559	ค่าจ้าง/ ศึกษารูปแบบ	หมายเหตุ ขยายเคาน์เตอร์(5)
				วันที่ 3 มี.ค. 2559		



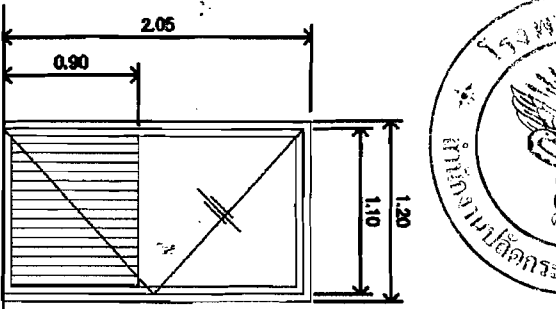

รูปที่ 1

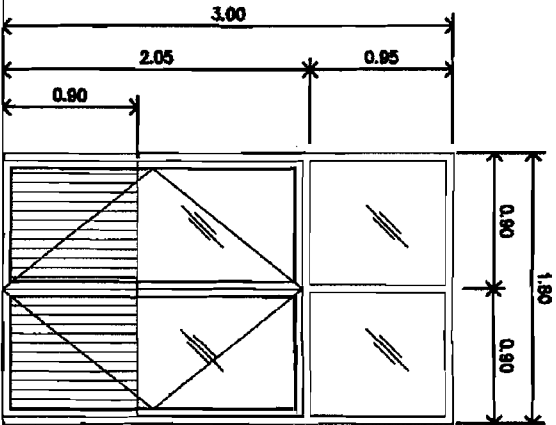

รูปที่ 2

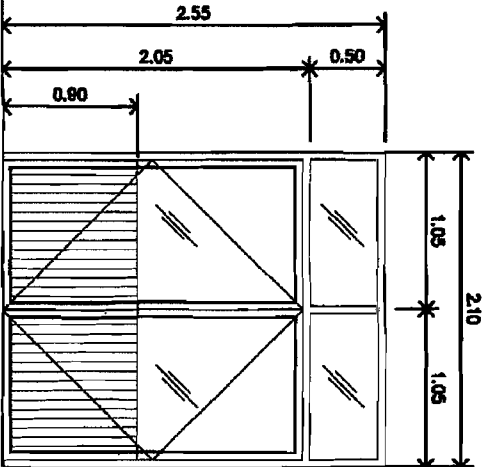

รูปที่ 3

ลักษณะบาน หน้าต่างบานครึ่งล่าง  
 วัสดุ ไม้เหล็กรูป 2 x 4" ขนาด 1.5 มม.  
 กรอบบาน วัสดุ ไม้เหล็กรูป ขนาด 1.5 มม.  
 บาน/ลูกบิด กระจกใส ขนาด 6 มม.  
 อุปกรณ์ ไม้ระแนงบานครึ่งล่าง มีสีทับทิมของกรมช่างศิลปกรรม

ลักษณะบาน หน้าต่างบานครึ่งล่าง  
 วัสดุ ไม้เหล็กรูป 2 x 4" ขนาด 1.5 มม.  
 กรอบบาน วัสดุ ไม้เหล็กรูป ขนาด 1.5 มม.  
 บาน/ลูกบิด กระจกใส ขนาด 6 มม.  
 อุปกรณ์ ไม้ระแนงบานครึ่งล่าง มีสีทับทิมของกรมช่างศิลปกรรม

ลักษณะบาน หน้าต่างบานครึ่งล่าง  
 วัสดุ ไม้เหล็กรูป 2 x 4" ขนาด 1.5 มม.  
 กรอบบาน วัสดุ ไม้เหล็กรูป ขนาด 1.5 มม.  
 บาน/ลูกบิด กระจกใส ขนาด 6 มม.  
 อุปกรณ์ ไม้ระแนงบานครึ่งล่าง มีสีทับทิมของกรมช่างศิลปกรรม

นายวิชาญ นนทกุล  
 หมายขอขานประตู



สำนักงานสาธารณสุขจังหวัดตราด  
 สำนักปลัดกระทรวง กระทรวงสาธารณสุข

โครงการ  
 ปรับปรุงห้องปฏิบัติการ  
 ช่างศิลปกรรมพิเศษ

สถานที่ก่อสร้าง  
 โรงเรียนบดินทรเดชา  
 อำเภอเมือง จังหวัดตราด

แบบแปลน  
 แบบขอขานประตู

วันที่ แปลน	22/2559
วันที่ รับทราบ	3 มี.ค. 2559
ขนาดกระดาษ	A3

ผู้ร่าง  
 วิชาญ นนทกุล

นายวิชาญ นนทกุล  
 หมายขอขานประตู

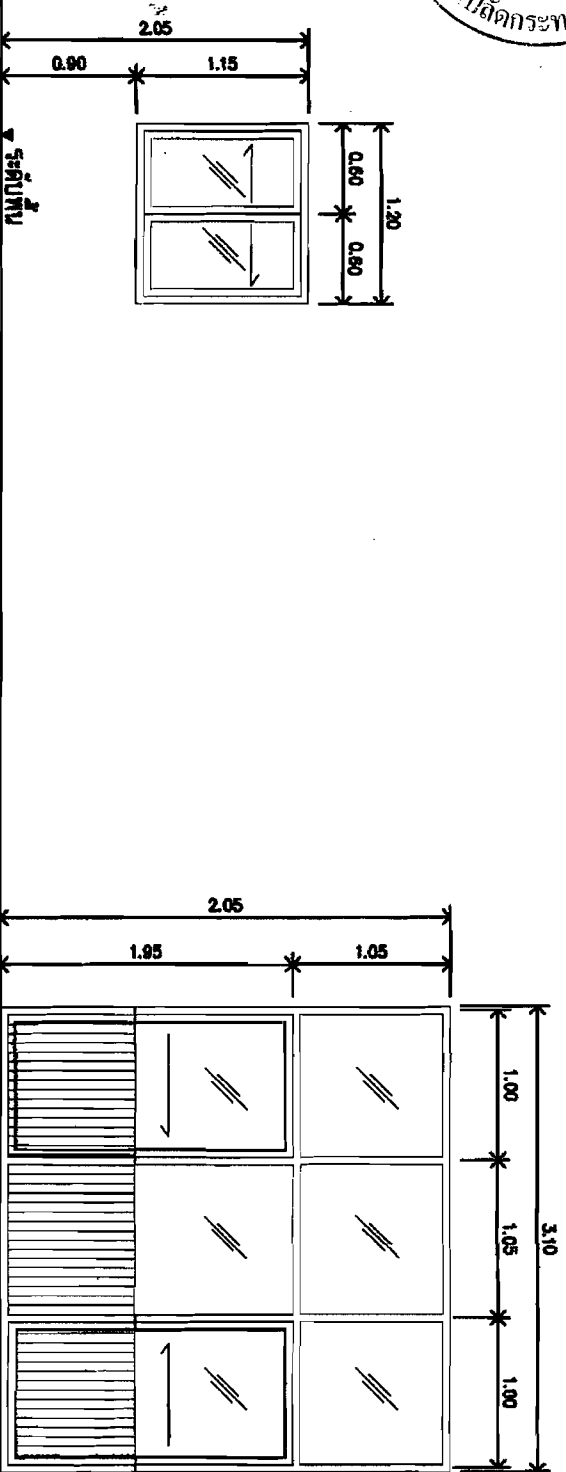

รูปที่ 1.1

รูปที่ 1.3

ลักษณะงาน ทิวข้างบ้านชั้นบน  
 งาน สูงชั้นเดียว 2 x 4' ทิว 1.5 มม.  
 กออบงาน สูงชั้นเดียว ทิว 1.5 มม.  
 งาน/สุทธิ กระเบื้อง ทิว 6 มม.  
 ฝ้าชาย ฝ้าสูงเพดานชั้นบน มีรับน้ำหนักจากฝ้า

ลักษณะงาน ทิวข้างบ้านชั้นบน  
 งาน สูงชั้นเดียว 2 x 4' ทิว 1.5 มม.  
 กออบงาน สูงชั้นเดียว ทิว 1.5 มม.  
 งาน/สุทธิ กระเบื้อง ทิว 6 มม.  
 ฝ้าชาย ฝ้าสูงเพดานชั้นบน มีรับน้ำหนักจากฝ้า

แบบขยายหน้าต่าง - ผนังอลูมิเนียม

หน้ากระดาษ no. ๑๒

		<b>สำนักงานสาธารณสุขจังหวัดตราด</b> <b>สำนักปลัดกระทรวง กระทรวงสาธารณสุข</b>	
<b>โครงการ</b> ปรับปรุงห้องทันตกรรม อาคารที่ ๓ ภูเก็ต		<b>สถานที่ก่อสร้าง</b> โรงเรียนบาลสตราด อำเภอเมือง จังหวัดตราด	
<b>แบบแสดง</b> แบบขยายหน้าต่าง- ผนังอลูมิเนียม		<b>วันที่</b> 22/2559	
<b>วันที่</b> 3 มี.ค. 2559		<b>ผู้จัดทำ</b> นางสาว...	
<b>วันที่</b> 1:50		<b>ตำแหน่ง</b> ...	

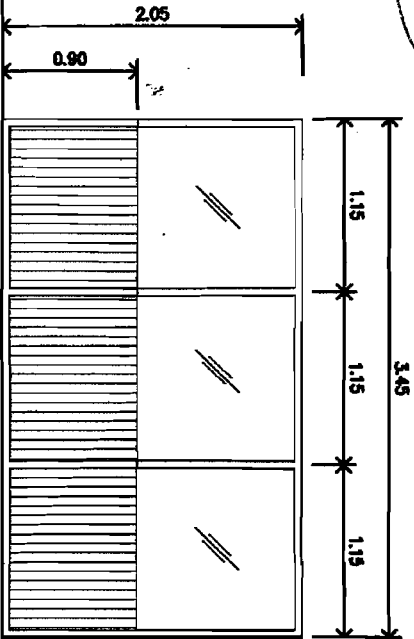

ลักษณะงาน ผนังกระจกใสขนาดมาตรฐานบานเปิด ไม้ลามิเนตสีเข้ม  
งาน ผนังไม้สีเทา 2 x 4" ทนไฟ 1.5 มม.  
กรอบบาน ผนังไม้สีเทา ทนไฟ 1.5 มม.  
บาน/ชุดบาน ชุดกระจกใสบานกระจกสีเทา 6 มม.

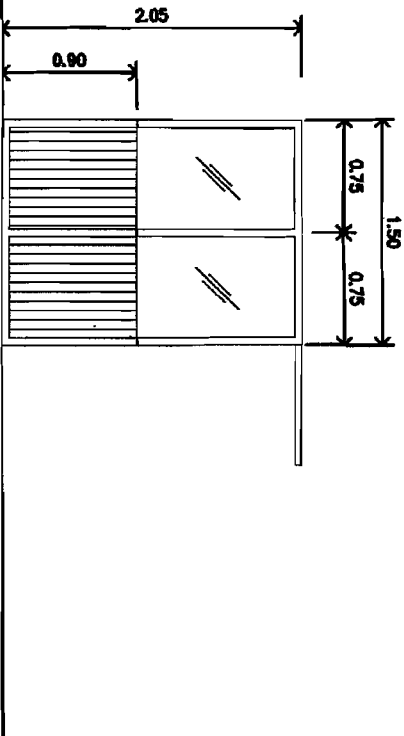

ลักษณะงาน ผนังกระจกใสขนาดมาตรฐานบานเปิด ไม้ลามิเนตสีเข้ม  
งาน ผนังไม้สีเทา 2 x 4" ทนไฟ 1.5 มม.  
กรอบบาน ผนังไม้สีเทา ทนไฟ 1.5 มม.  
บาน/ชุดบาน ชุดกระจกใสบานกระจกสีเทา 6 มม.

แบบขยายผนังกระจกใส

หน้าตัดด้าน  
โอบคลุม



สำนักงานมาตรฐานผลิตภัณฑ์อุตสาหกรรม  
สำนักงานผลิตภัณฑ์กระจกใส

โครงการ  
ปรับปรุงห้องปฏิบัติการ  
อาคารที่กรุงเทพมหานคร

สถานที่ก่อสร้าง  
โรงพยาบาลอโศก  
อาคารที่ 5 ชั้น 5 ฝั่งตะวันตก

แบบแปลน  
แบบขยายผนังกระจกใส

แผ่นที่	วันที่	ผู้ร่าง/เขียนแบบ	ตรวจสอบ/อนุมัติ	หน้าตัด/แก้ไข
แบบตัด	22/2559			
วันที่	3 มี.ค. 2559			
หน้าตัด/แก้ไข	1:50			

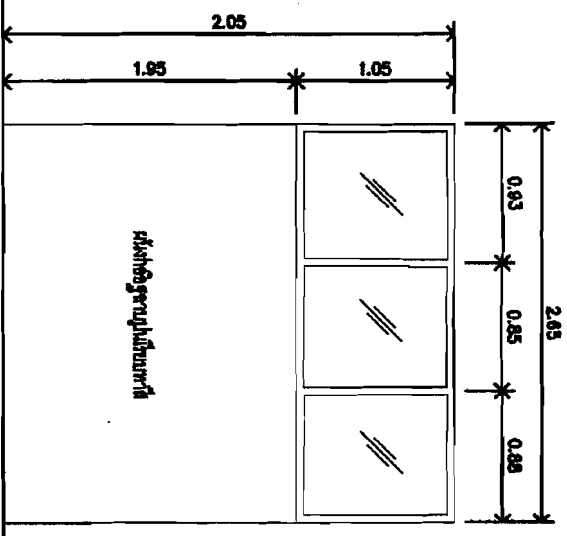
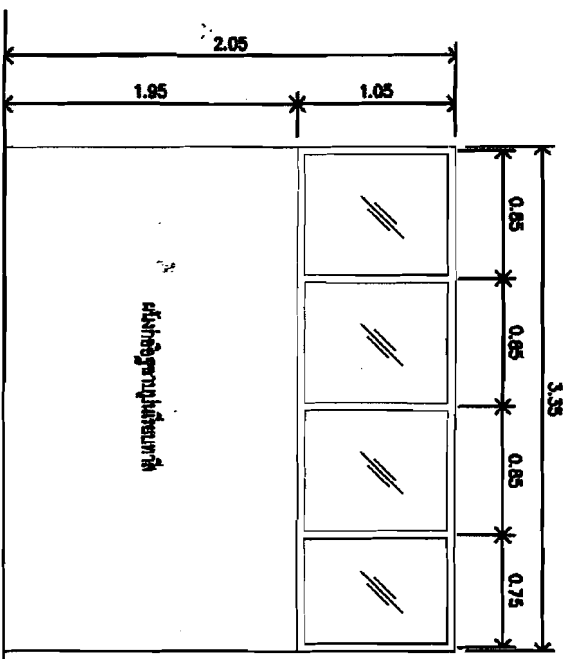

ลักษณะบาน หน้าต่างบานพับเปิดออก  
 งาน วัสดุเป็นสีเทา 2 x 4" ทนไฟ 1.5 ชม.  
 กว้างบาน วัสดุเป็นสีเทา ทนไฟ 1.5 ชม.  
 บาน/ชุดสี กระจกใส ทนไฟ 0 ชม.

ลักษณะบาน หน้าต่างบานพับเปิดออก  
 งาน วัสดุเป็นสีเทา 2 x 4" ทนไฟ 1.5 ชม.  
 กว้างบาน วัสดุเป็นสีเทา ทนไฟ 1.5 ชม.  
 บาน/ชุดสี กระจกใส ทนไฟ 0 ชม.

**แบบขยายหน้าต่างต่าง**

มาตราส่วน 1:50

	<b>สำนักงานสาธารณสุขจังหวัดตราด</b> <b>สำนักงานจัดการ-ทรง กรมสาธารณสุขตราด</b>	<b>โครงการ</b> <b>ปรับปรุงห้องทันตกรรม</b> <b>อาคารศัลยกรรมทันต</b>	<b>สถานที่ก่อสร้าง</b> <b>โรงพยาบาลตราด</b> <b>อำเภอเมือง จังหวัดตราด</b>	<b>แบบแปลน</b> <b>แบบขยายหน้าต่างต่าง</b>	<b>วันที่</b> <b>แบบเสร็จ</b> 22/2559 <b>วันที่</b> 3 มี.ค. 2559 <b>เวลา</b> 1:50	<b>ผู้ร่าง</b> <b>เขียนแบบ</b>	<b>นายทนายเต็ม ชุมพริก</b>	<b>นางสาวนงนุช</b>	<b>ที่ 01/17</b>

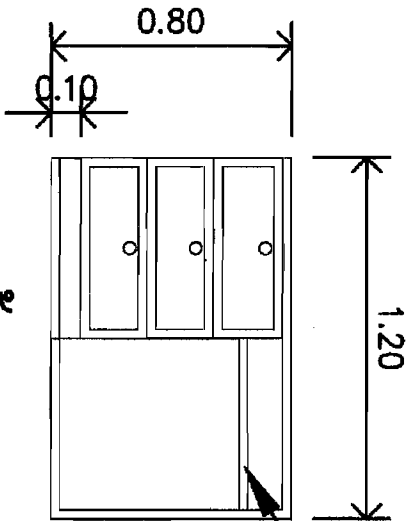

ตู้ 1

1. โครงคร่าวไม้เนื้อแข็ง 1" x 2" กว้างไม้เนื้อยางพาราไม้ทาสีขาวดำ
2. ตู้ลิ้นชักไม้เต็งทาบกับไม้สักทาบ 3/4" ไม้เต็งเป็นไม้เนื้อแข็งทาบ 1/2" ที่หน้าตู้ด้วยไม้เนื้อยาง 6 มม. พร้อมลูกบิดและมือจับ
3. ตู้ภายในตู้ทาบสีทาบว โดยรอบ

ที่วางลิ้นชัก

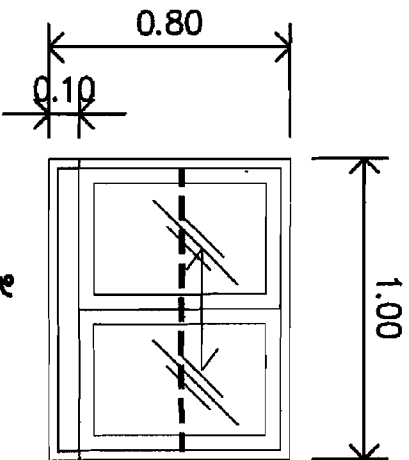

ตู้ 2

1. โครงคร่าวไม้เนื้อแข็ง 1" x 2" กว้างไม้เนื้อยางพาราไม้ทาสีขาวดำ
2. ประตูบานเลื่อนกระจกใสทาบ 6 มม. กระจกใสเป็นยูนิตนิยมน พร้อมล้อเลื่อนจากเงื่อนลูกบิดนิยมน
3. ตู้ภายในตู้ทาบสีทาบว โดยรอบ
4. ชั้นวาง โครงไม้เนื้อแข็ง 1" x 2" กว้างไม้เนื้อยาง 4 มม 2 ตู้



สำนักงานสาธารณสุขจังหวัดตราด  
สำนักปลัดกระทรวง กระทรวงสาธารณสุข

โครงการ  
ปรับปรุงห้องทันตกรรม  
อาคารที่ 1 ภูเก็ต

สถานที่ก่อสร้าง  
โรงพยาบาลตราด  
อำเภอเมือง จังหวัดตราด

แบบแปลน  
แบบขยาย

แผ่นที่	
แบบเลขที่	22/2559
วันที่	3 ส.ค. 2566
มาตรฐาน	1:50

ผู้ร่าง/เขียนแบบ	นางสาวกานต์ งามรักษา	นายช่างโยธา	พีรศักดิ์
------------------	----------------------	-------------	-----------

## ใบเสนอราคา



เรียน ประธานกรรมการเปิดซองสอบราคา

๑. ข้าพเจ้า.....อยู่เลขที่.....

ถนน.....ตำบล/แขวง.....อำเภอ/เขต.....จังหวัด.....

โทรศัพท์.....โดย.....ผู้ลงนามข้างท้ายนี้ ได้พิจารณาเงื่อนไข  
ต่าง ๆ ในเอกสารการสอบราคาซื้อเลขที่.....โดยตลอดและยอมรับข้อกำหนดและเงื่อนไข  
นั้นแล้ว รวมทั้งรับรองว่าข้าพเจ้าเป็นผู้มีคุณสมบัติครบถ้วนตามที่กำหนด และไม่เป็นผู้ทำงานของทางราชการ

๒. ข้าพเจ้าขอเสนอรายการพัสดุ รวมทั้งบริการ ซึ่งกำหนดไว้ในเอกสารสอบราคา  
ตามราคาและกำหนดส่งมอบ ดังต่อไปนี้

ลำดับ	รายการ	ราคา ต่อ หน่วย	ภาษี มูลค่า เพิ่ม (ถ้ามี)	จำนวน หน่วย	รวม เป็นเงิน	กำหนด ส่งมอบ (วัน)	กำหนด รับรอง บริการ (ปี)

ราคารวมทั้งสิ้น

(.....) ซึ่งเป็นราคาที่รวมภาษีมูลค่าเพิ่มรวมทั้งภาษีอากรอื่น  
และค่าใช้จ่ายที่พึงปวงไว้ด้วยแล้ว



๓. คำเสนอนี้จะยื่นอยู่เป็นระยะเวลา.....วัน นับแต่วันเปิดซองสอบราคาและจังหวัดตราอาร์บ คำเสนอนี้ ณ เวลาใดก็ได้ก่อนที่จะครบกำหนดระยะเวลาดังกล่าวหรือระยะเวลาที่ได้ยื่นออกไปตามเหตุผลอันสมควรที่จังหวัดตราอาร์บร้องขอ

๔. ในกรณีที่ข้าพเจ้าได้รับการพิจารณาให้เป็นผู้ชนะการสอบราคา ข้าพเจ้ารับรองที่จะทำสัญญาตามแบบสัญญาซื้อขายแนบท้ายเอกสารสอบราคากับจังหวัดตราอาร์บ ภายใน ๗ วัน นับถัดจากวันที่ได้รับหนังสือแจ้งให้ไปทำสัญญา

๕. ข้าพเจ้ายอมรับว่าจังหวัดตราอาร์บ ไม่มีความผูกพันที่จะรับคำเสนอนี้ หรือใบเสนอราคาใดๆ รวมทั้งไม่ต้องรับผิดชอบในค่าใช้จ่ายใด ๆ อันเกิดขึ้นในการที่ข้าพเจ้าได้เข้าเสนอราคา

๖. บรรดาหลักฐานประกอบการพิจารณา เช่น แคตตาล็อก แบบรูป รายการละเอียดคุณลักษณะเฉพาะ (Specifications) ซึ่งข้าพเจ้าได้ส่งให้แก่จังหวัดตราอาร์บพร้อมใบเสนอราคา ข้าพเจ้ายินยอมมอบให้จังหวัดตราอาร์บไว้เป็นเอกสารของทางราชการ

สำหรับตัวอย่าง (ถ้ามี) ซึ่งจังหวัดตราอาร์บคืนให้ ข้าพเจ้าจะไม่เรียกร้องค่าเสียหายใด ๆ ที่เกิดขึ้นกับตัวอย่างนั้น

๗. ข้าพเจ้าได้ตรวจทานตัวเลขและตัวอักษรและตรวจทานเอกสารต่าง ๆ ที่ได้ยื่นพร้อมใบเสนอราคานี้ โดยละเอียดแล้ว และเข้าใจดีว่าจังหวัดตราอาร์บไม่ต้องรับผิดชอบใด ๆ ในความผิดพลาดหรือตกหล่น

๘. ใบเสนอราคานี้ได้ยื่นเสนอโดยบริสุทธิ์ยุติธรรม และปราศจากกลฉ้อฉลหรือการสมรู้ร่วมคิดกัน โดยไม่ชอบด้วยกฎหมายกับบุคคลใดบุคคลหนึ่ง หรือหลายบุคคล หรือห้างหุ้นส่วนบริษัทใด ๆ ที่ได้ยื่นเสนอราคาในคราวเดียวกัน

เสนอมา ณ วันที่ .....เดือน.....พ.ศ.....

(ลงชื่อ).....

(.....)

ตำแหน่ง.....

ประทับตรา (ถ้ามี)

สัญญาจ้าง  
แบบสัญญาจ้าง



สัญญาเลขที่.....

สัญญาฉบับนี้ทำขึ้น ณ.....ตำบล/แขวง.....  
อำเภอ/เขต.....จังหวัด.....เมื่อวันที่.....เดือน.....พ.ศ.....  
ระหว่าง.....โดย.....ซึ่งต่อไปในสัญญานี้เรียกว่า “ผู้ว่าจ้าง” ฝ่ายหนึ่ง  
กับ.....ซึ่งจดทะเบียนเป็นนิติบุคคล ณ.....มีสำนักงานใหญ่อยู่เลขที่  
.....ถนน.....ตำบล/แขวง.....อำเภอ/เขต.....  
จังหวัด.....โดย.....ผู้มีอำนาจลงนามผูกพันนิติบุคคลปรากฏตามหนังสือ  
รับรองของสำนักงานทะเบียนหุ้นส่วนบริษัท.....ลงวันที่..... (และหนังสือมอบอำนาจลงวันที่  
.....) \* แนบท้ายสัญญานี้ (ในกรณีที่ผู้รับจ้างเป็นบุคคลธรรมดาให้ใช้ข้อความว่ากับ .....  
อยู่บ้านเลขที่.....ถนน.....ตำบล/แขวง.....อำเภอ/เขต.....  
จังหวัด.....)\* ซึ่งต่อไปในสัญญานี้เรียกว่า “ผู้รับจ้าง” อีกฝ่ายหนึ่ง

คู่สัญญาได้ตกลงกันมีข้อความดังต่อไปนี้

**ข้อ ๑. ข้อตกลงว่าจ้าง**

ผู้ว่าตกลงจ้างและผู้รับจ้างตกลงรับจ้างทำงาน.....  
ณ..... ตำบล/แขวง..... อำเภอ/เขต.....  
จังหวัด..... ตามข้อกำหนดและเงื่อนไขสัญญานี้รวมทั้งเอกสารแนบท้ายสัญญา  
ผู้รับจ้างตกลงที่จะจัดหาแรงงานและวัสดุ เครื่องมือเครื่องใช้ ตลอดจนอุปกรณ์ต่าง ๆ ชนิด  
ดีเพื่อใช้ในการจ้างตามสัญญานี้

**ข้อ ๒. เอกสารอันเป็นส่วนหนึ่งของสัญญา**

เอกสารแนบท้ายสัญญาดังต่อไปนี้ให้ถือเป็นส่วนหนึ่งของสัญญานี้

๒.๑ ผนวก ๑.....(แบบรูป).....จำนวน.....หน้า

๒.๒ ผนวก ๒.....(รายการละเอียด).....จำนวน.....หน้า

๒.๓ ผนวก ๓.....(ใบจ้างปริมาณงานและราคา).....จำนวน.....หน้า

๒.๔ ผนวก ๔.....(ใบเสนอราคา).....จำนวน.....หน้า

๒.๕ ..... ฯลฯ.....

ความใดในเอกสารแนบท้ายสัญญาที่ขัดแย้งกับข้อความในสัญญานี้ ให้ใช้ข้อความในสัญญานี้บังคับ  
และในกรณีที่เอกสารแนบท้ายสัญญาขัดแย้งกันเอง ผู้รับจ้างจะต้องปฏิบัติตามคำวินิจฉัยของผู้ว่าจ้าง

**ข้อ ๓. หลักประกันการปฏิบัติตามสัญญา**

ในขณะที่ทำสัญญานี้ผู้รับจ้างได้นำหลักประกันเป็น.....  
เป็นจำนวนเงิน.....บาท (.....) มามอบให้แก่ผู้ว่าจ้างเพื่อเป็นหลักประกันการปฏิบัติ  
ตามสัญญานี้

ผู้ว่าจ้าง.....

ผู้รับจ้าง.....





หลักประกันที่ผู้รับจ้างนำมามอบไว้ตามวรรคหนึ่ง ผู้ว่าจ้างจะคืนให้เมื่อผู้รับจ้างพ้นหน้าที่  
ผูกพันตามสัญญาแล้ว

**ข้อ ๔. ค่าจ้างและการจ่ายเงิน**

ผู้ว่าจ้างตกลงจ่ายและผู้รับจ้างตกลงรับเงินค่าจ้างเป็นจำนวนเงิน.....บาท  
(.....) ซึ่งได้รวมภาษีมูลค่าเพิ่มจำนวน.....บาท ตลอดจนภาษีอากรอื่น ๆ และ  
ค่าใช้จ่ายที่ปวงด้วยแล้ว โดยถือราคาต่อหน่วยเป็นเกณฑ์ตามรายการแต่ละประเภทดังที่ได้กำหนดไว้ใน  
ใบแจ้งปริมาณงานและราคา

การจ่ายเงินตามเงื่อนไขแห่งสัญญานี้ ผู้ว่าจ้างจะโอนเงินเข้าบัญชีเงินฝากธนาคารของ  
ผู้รับจ้าง ชื่อธนาคาร.....สาขา.....ชื่อบัญชี.....เลขที่บัญชี.....ทั้งนี้ ผู้รับจ้าง  
ตกลงเป็นผู้รับภาระเงินค่าธรรมเนียมหรือค่าบริการอื่นใดเกี่ยวกับการโอนที่ธนาคารเรียกเก็บ และยินยอม  
ให้มีการหักเงินดังกล่าวจากจำนวนเงินโอนในงวดนั้น ๆ

**ข้อ ๕. กำหนดเวลาแล้วเสร็จ และสิทธิของผู้ว่าจ้างในการบอกเลิกสัญญา**

ผู้รับจ้างต้องเริ่มทำงานที่รับจ้างภายในวันที่.... เดือน..... พ.ศ. ....และจะต้อง  
ทำงานให้แล้วเสร็จบริบูรณ์ภายในวันที่.... เดือน..... พ.ศ. ....ถ้าผู้รับจ้างมิได้ลงมือทำงานภายใน  
กำหนดเวลา หรือไม่สามารทำงานให้แล้วเสร็จตามกำหนดเวลา หรือมีเหตุให้เชื่อได้ว่าผู้รับจ้างไม่สามารถ  
ให้แล้วเสร็จภายในกำหนดเวลา หรือจะแล้วเสร็จล่าช้าเกินกว่ากำหนดเวลา หรือผู้รับจ้างทำผิดสัญญาข้อใด  
ข้อหนึ่งหรือตกเป็นผู้ล้มละลาย หรือเพิกเฉยไม่ปฏิบัติตามคำสั่งของคณะกรรมการตรวจการจ้างหรือผู้  
ควบคุมงานหรือบริษัทที่ปรึกษา ซึ่งได้รับมอบอำนาจจากผู้ว่าจ้าง ผู้ว่าจ้างมีสิทธิที่จะบอกเลิกสัญญานี้ได้และ  
มีสิทธิจ้างผู้รับจ้างรายใหม่ เข้าทำงานของผู้รับจ้างให้ลุล่วงไปด้วย

การที่ผู้ว่าจ้างไม่ใช้สิทธิเลิกสัญญาดังกล่าวข้างต้นไม่เป็นเหตุให้ผู้รับจ้างพ้นจากความรับผิด  
ตามสัญญา

**ข้อ ๖. ความรับผิดชอบในความชำรุดบกพร่องของงานจ้าง**

เมื่องานแล้วเสร็จบริบูรณ์ และผู้ว่าจ้างได้รับมอบงานจากผู้รับจ้างหรือจากผู้รับจ้างรายใหม่  
ในกรณีที่มีการบอกเลิกสัญญาดังข้อ ๕ หากมีเหตุชำรุดบกพร่องหรือเสียหายเกิดขึ้นจากการจ้างนี้ ภายใน  
กำหนด\* .....ปี.....เดือน นับถัดจากวันที่ได้รับมอบงานดังกล่าว ซึ่งความชำรุดบกพร่อง หรือ  
เสียหายนั้นเกิดจากความบกพร่องของผู้รับจ้างอันเกิดจากการใช้วัสดุที่ไม่ถูกต้อง หรือทำไว้ไม่เรียบร้อย  
หรือทำไม่ถูกต้องตามมาตรฐานแห่งหลักวิชา ผู้รับจ้างจะต้องรีบทำการแก้ไขให้เป็นที่เรียบร้อยโดยไม่ชักช้า  
โดยผู้ว่าจ้างไม่ต้องออกเงินใดๆ ในการนี้ทั้งสิ้น หากผู้รับจ้างบิดพลิ้วไม่กระทำการดังกล่าวภายในกำหนด.....วัน  
นับแต่วันที่ได้รับแจ้งเป็นหนังสือจากผู้ว่าจ้างหรือไม่ทำการแก้ไขให้ถูกต้องเรียบร้อยภายในเวลาที่ผู้ว่าจ้าง  
กำหนดให้ผู้ว่าจ้างมีสิทธิที่จะทำการนั้นเองหรือจ้างผู้อื่นให้ทำงานนั้น โดยผู้รับจ้างต้องเป็นผู้ออกค่าใช้จ่าย

ผู้ว่าจ้าง.....

ผู้รับจ้าง.....



### ข้อ ๗. การจ้างช่วง

ผู้รับจ้างจะต้องไม่เอางานทั้งหมดหรือบางส่วนแห่งสัญญาไปจ้างช่วงอีกต่อหนึ่งโดยไม่ได้รับความยินยอมเป็นหนังสือจากผู้ว่าจ้างก่อน ทั้งนี้ นอกจากในกรณีที่สัญญาจะได้ระบุไว้เป็นอย่างอื่น ความยินยอมดังกล่าวนั้น ไม่เป็นเหตุให้ผู้รับจ้างหลุดพ้นจากความรับผิดชอบหรือพันธหน้าที่ตามสัญญา และผู้รับจ้าง จะยังคงต้องรับผิดชอบในความผิดและความประมาทเลินเล่อ ของผู้รับจ้างช่วง หรือ ของตัวแทน หรือ ลูกจ้างรับจ้างช่วงนั้นทุกประการ

### ข้อ ๘. การควบคุมงานของผู้รับจ้าง

ผู้รับจ้างจะต้องควบคุมงานที่รับจ้างอย่างเอาใจใส่ด้วยประสิทธิภาพและความชำนาญ และในระหว่างทำงานที่รับจ้างจะต้องจัดให้มีผู้แทนซึ่งทำงานเต็มเวลาเป็นผู้ควบคุมงาน ผู้ควบคุมงานดังกล่าว จะต้องเป็นผู้แทนได้รับมอบอำนาจจากผู้รับจ้างคำสั่งหรือคำแนะนำต่างๆ ที่ได้แจ้งแก่ผู้แทนผู้ได้รับมอบอำนาจนั้น ให้ถือว่าเป็นคำสั่งหรือคำแนะนำที่ได้แจ้งแก่ผู้รับจ้าง การแต่งตั้งผู้ควบคุมงานนั้นจะต้องทำเป็นหนังสือและต้องได้รับความเห็นชอบจากผู้ว่าจ้าง การเปลี่ยนตัวหรือแต่งตั้งผู้ควบคุมงานใหม่จะทำได้หากไม่ได้รับความเห็นชอบจากผู้ว่าจ้างก่อน

ผู้ว่าจ้างมีสิทธิที่จะขอให้เปลี่ยนตัวผู้แทนได้รับมอบอำนาจนั้น โดยแจ้งเป็นหนังสือไปยังผู้รับจ้าง และผู้รับจ้างจะต้องทำการเปลี่ยนตัวโดยพลัน โดยไม่คิดราคาเพิ่มหรืออ้างเป็นเหตุเพื่อขยายอายุสัญญาอันเนื่องมาจากเหตุนี้

### ข้อ ๙. ความรับผิดชอบผู้รับจ้าง

ผู้รับจ้างจะต้องรับผิดชอบต่ออุบัติเหตุ ความเสียหาย หรือภัยอันตรายใด ๆ อันเกิดจากการปฏิบัติงานของผู้รับจ้าง และจะต้องรับผิดชอบต่อความเสียหายจากการกระทำของลูกจ้างของผู้รับจ้าง

ความเสียหายใด ๆ อันเกิดแก่งานที่ผู้รับจ้างได้ทำขึ้น แม้จะเกิดขึ้นเพราะเหตุสุดวิสัย นอกจากกรณีอันเกิดจากความผิดของผู้ว่าจ้าง ผู้รับจ้างจะต้องรับผิดชอบโดยซ่อมแซมให้คืนดีหรือเปลี่ยนให้ใหม่ โดยค่าใช้จ่ายของผู้รับจ้างเอง ความรับผิดชอบของผู้รับจ้างดังกล่าวในข้อนี้จะสิ้นสุดลงเมื่อผู้ว่าจ้างได้รับมอบงานครั้งสุดท้าย ซึ่งหลังจากนั้นผู้รับจ้างคงต้องรับผิดชอบเพียงในกรณีชำรุดบกพร่อง หรือความเสียหายดังกล่าวในข้อ ๘ เท่านั้น

### ข้อ ๑๐. การจ่ายเงินแก่ลูกจ้าง

ผู้รับจ้างจะต้องจ่ายเงินแก่ลูกจ้างที่ผู้รับจ้างได้จ้างมาในอัตรา และตามกำหนดเวลาที่ผู้รับจ้างได้ตกลงหรือทำสัญญาไว้ต่อลูกจ้างดังกล่าว

ถ้าผู้รับจ้างไม่จ่ายเงินค่าจ้างหรือค่าทดแทนอื่นใดแก่ลูกจ้างดังกล่าวในวรรคแรก ผู้ว่าจ้างมีสิทธิที่จะเอาเงินค่าจ้างที่จะต้องจ่ายแก่ผู้รับจ้างมาจ่ายให้แก่ลูกจ้างของผู้รับจ้างดังกล่าว และให้ถือว่าผู้ว่าจ้างได้จ่ายเงินจำนวนนั้นเป็นค่าจ้างให้แก่ผู้รับจ้างตามสัญญาแล้ว

ผู้ว่าจ้าง.....

ผู้รับจ้าง.....



ผู้รับจ้างจะต้องจัดให้มีประกันภัยสำหรับลูกจ้างทุกคนที่จ้างมาทำงานโดยให้ลูกจ้างได้รับถึง  
ความรับผิดชอบทั้งปวงของผู้รับจ้างรวมทั้งผู้รับจ้างช่วงอันหากจะพึงมีในกรณีความเสียหายที่คิดค่าสินไหม  
ทดแทนได้ตามกฎหมายซึ่งเกิดจากอุบัติเหตุหรือภัยอันตรายใด ๆ ต่อลูกจ้างหรือบุคคลอื่นที่ผู้รับจ้างหรือผู้  
รับจ้างช่วงจ้าง มาทำงานผู้รับจ้างจะต้องส่งมอบกรมธรรม์ประกันภัยดังกล่าวพร้อมทั้งหลักฐานการชำระ  
เบี้ยประกันให้แก่ผู้ว่าจ้างเมื่อผู้ว่าจ้างเรียกร้อง

**ข้อ ๑๑. การตรวจงานจ้าง**

ถ้าผู้ว่าจ้างแต่งตั้งกรรมการตรวจการจ้าง ผู้ควบคุมงานหรือบริษัทที่ปรึกษาเพื่อควบคุม  
การทำงานของผู้รับจ้าง กรรมการตรวจการจ้าง หรือผู้ควบคุมงาน หรือบริษัทที่ปรึกษานั้นมีอำนาจเข้าไป  
ตรวจการทำงาน ในโรงงานและสถานที่ที่ก่อสร้างได้ตลอดเวลา และผู้รับจ้างจะต้องอำนวยความสะดวกและให้  
ความช่วยเหลือ ในการนั้นตามสมควร

การที่มีกรรมการตรวจการจ้าง ผู้ควบคุมงานหรือบริษัทที่ปรึกษาทำให้ผู้รับจ้างพ้นความ  
รับผิดชอบตามสัญญาข้อหนึ่งข้อใดไม่

**ข้อ ๑๒. แบบรูปและรายการละเอียดคลาดเคลื่อน**

ผู้รับจ้างจะต้องรับรองว่าได้ตรวจสอบและทำความเข้าใจในรูปแบบรูปรายการละเอียด  
โดยถี่ถ้วนแล้ว หากปรากฏว่าแบบรูปและรายการละเอียดนั้นผิดพลาดหรือคลาดเคลื่อนไปจากหลักการทาง  
วิศวกรรมหรือทางเทคนิค ผู้รับจ้างตกลงที่จะปฏิบัติตามคำวินิจฉัยของกรรมการตรวจการจ้างหรือผู้ควบคุมงาน  
หรือ บริษัทที่ปรึกษาที่ผู้ว่าจ้างแต่งตั้งเพื่อให้งานแล้วเสร็จบริบูรณ์โดยจะคิดค่าใช้จ่ายใดๆ เพิ่มขึ้นจากผู้ว่าจ้างไม่ได้

**ข้อ ๑๓. การควบคุมงานโดยผู้ว่าจ้าง**

ผู้รับจ้างตกลงว่า กรรมการตรวจการจ้าง ผู้ควบคุมงานหรือบริษัทที่ปรึกษาที่ผู้ว่าจ้างแต่งตั้ง  
มีอำนาจที่จะตรวจสอบและควบคุมงานเพื่อให้เป็นไปตามเอกสารสัญญาและมีอำนาจที่จะสั่งให้แก้ไข  
เปลี่ยนแปลงเพิ่มเติม หรือตัดทอนซึ่งงานตามสัญญา หากผู้รับจ้างขัดขืนไม่ปฏิบัติตาม กรรมการตรวจการจ้าง  
ผู้ควบคุมงานหรือบริษัทที่ปรึกษามีอำนาจที่จะสั่งให้หยุดกิจการนั้นชั่วคราวได้ ความล่าช้าในกรณีเช่นนี้  
ผู้รับจ้างจะถือเป็นเหตุขอขยายวันทำการออกไปไม่ได้

**ข้อ ๑๔. งานพิเศษและการแก้ไขงาน**

ผู้ว่าจ้างมีสิทธิที่จะสั่งให้ผู้รับจ้างทำงานพิเศษซึ่งไม่ได้แสดงไว้ หรือรวมอยู่ในเอกสาร  
สัญญา หากงานพิเศษนั้น ๆ อยู่ในขอบข่ายทั่วไปแห่งวัตถุประสงค์ของสัญญานี้ นอกจากนี้ผู้ว่าจ้างยังมีสิทธิ  
สั่งให้ เปลี่ยนแปลงหรือแก้ไขแบบรูป และข้อกำหนดต่าง ๆ ในเอกสารสัญญานี้ด้วย โดยไม่ทำให้สัญญาเป็น  
โมฆะแต่อย่างใด

อัตราค่าจ้างหรือราคาที่กำหนดไว้ในสัญญานี้ให้กำหนดไว้สำหรับงานพิเศษหรืองานที่เพิ่มเติม  
ขึ้น หรือตัดทอนลงทั้งปวงตามคำสั่งของผู้ว่าจ้าง หากในสัญญาไม่ได้กำหนดไว้ถึงอัตราค่าจ้าง หรือราคาใดๆ  
ที่จะนำมาใช้สำหรับงานพิเศษหรืองานที่เพิ่มขึ้นดังกล่าว ผู้ว่าจ้างและผู้รับจ้างจะได้ตกลงกันที่จะกำหนด

ผู้ว่าจ้าง.....

ผู้รับจ้าง.....



อัตราหรือราคา รวมทั้งการขยายระยะเวลา (ถ้ามี) กันใหม่เพื่อความเหมาะสม ในกรณีที่ตกลงกันไม่ได้ ผู้ว่าจ้างจะกำหนดอัตราจ้างหรือราคาตายตัวตามแต่ผู้ว่าจ้างจะเห็นว่าเหมาะสมและถูกต้อง ผู้รับจ้างจะต้องปฏิบัติตาม ตามคำสั่งของผู้ว่าจ้างแต่อาจสงวนสิทธิที่จะดำเนินการตามข้อ ๒๑ ต่อไป

#### ข้อ ๑๕. ค่าปรับ

หากผู้รับจ้างไม่สามารถทำงานให้แล้วเสร็จตามเวลาที่กำหนดไว้ในสัญญาและผู้ว่าจ้างยังมิได้บอกเลิกสัญญา ผู้รับจ้างจะต้องชำระค่าปรับให้แก่ผู้ว่าจ้างเป็นจำนวนเงิน วันละ .....บาท และจะต้องชำระค่าใช้จ่ายในการควบคุมงานในเมื่อผู้ว่าจ้างต้องจ้างผู้ควบคุมงานอีกต่อหนึ่งเป็นจำนวนเงิน วันละ.....บาท นับถัดจากวันที่กำหนดแล้วเสร็จตามสัญญาหรือวันที่ผู้ว่าจ้างได้ขยายให้จนถึงวันที่ทำงานแล้วเสร็จจริง นอกจากนี้ผู้รับจ้างยอมให้ผู้ว่าจ้างเรียกค่าเสียหายอันเกิดขึ้นจากการที่ผู้รับจ้างทำงานล่าช้าเฉพาะส่วนที่เกินกว่าจำนวนค่าปรับและค่าใช้จ่ายดังกล่าวได้อีกด้วย

ในระหว่างที่ผู้ว่าจ้างยังมิได้บอกเลิกสัญญานั้น หากผู้ว่าจ้างเห็นว่าผู้รับจ้างจะไม่สามารถปฏิบัติตามสัญญาต่อไปได้ ผู้ว่าจ้างจะใช้สิทธิบอกเลิกสัญญาและใช้สิทธิตามข้อ ๑๘ ก็ได้ และถ้าผู้ว่าจ้างได้แจ้งข้อเรียกร้องไปยังผู้รับจ้างเมื่อครบกำหนดแล้วเสร็จของงานขอให้ชำระค่าปรับแล้ว ผู้ว่าจ้างมีสิทธิที่จะปรับผู้รับจ้างจนถึงวันบอกเลิกสัญญาได้อีกด้วย

#### ข้อ ๑๖. สิทธิของผู้ว่าจ้างภายหลังบอกเลิกสัญญา

ในกรณีที่ผู้ว่าจ้างบอกเลิกสัญญา ผู้ว่าจ้างอาจทำงานนั้นเองหรือว่าจ้างผู้อื่นให้ทำงานนั้นต่อจนแล้วเสร็จได้ ผู้ว่าจ้างหรือผู้รับจ้างทำงานนั้นต่อมีสิทธิใช้เครื่องใช้การก่อสร้างสิ่งๆที่สร้างขึ้นชั่วคราวสำหรับงานก่อสร้างและวัสดุต่าง ๆ ซึ่งเห็นว่าจะต้องสงวนเอาไว้เพื่อการปฏิบัติงานตามสัญญาตามที่เห็นสมควร

ในกรณีดังกล่าว ผู้ว่าจ้างมีสิทธิริบหลักประกันการปฏิบัติตามสัญญาทั้งหมดหรือบางส่วนตามแต่จะเห็นสมควร นอกจากนั้นผู้รับจ้างจะต้องรับผิดชอบในค่าเสียหาย ซึ่งเป็นจำนวนเกินกว่าหลักประกันการปฏิบัติงาน และค่าเสียหายต่าง ๆ ที่เกิดขึ้น รวมทั้งค่าใช้จ่ายที่เพิ่มขึ้นในการทำงานนั้นต่อให้แล้วเสร็จตามสัญญา และค่าใช้จ่ายในการควบคุมงานเพิ่ม (ถ้ามี) ซึ่งผู้ว่าจ้างจะหักเอาจากเงินประกันผลงานหรือจำนวนเงินใด ๆ ที่จะจ่ายให้แก่ผู้รับจ้างก็ได้

#### ข้อ ๑๗. การกำหนดค่าเสียหาย

ค่าปรับหรือค่าเสียหายซึ่งเกิดขึ้นจากผู้รับจ้างตามสัญญานี้ ผู้ว่าจ้างมีสิทธิที่จะหักเอาจากจำนวน เงินค่าจ้างที่ค้างจ่ายหรือจากเงินประกันผลงานของผู้รับจ้างหรือบังคับจากหลักประกันการปฏิบัติตามสัญญาก็ได้

หากมีเงินค่าจ้างตามสัญญาที่หักไว้จ่ายเป็นค่าปรับ และค่าเสียหายแล้วยังเหลืออยู่อีกเท่าใด ผู้ว่าจ้างจะคืนให้แก่ผู้รับจ้างทั้งหมด

ผู้ว่าจ้าง.....

ผู้รับจ้าง.....



**ข้อ ๑๘. การทำบริเวณก่อสร้างให้เรียบร้อย**

ผู้รับจ้างจะต้องรักษาบริเวณสถานที่ปฏิบัติงานตามสัญญาฯ รวมทั้งโรงงานหรือสิ่งอำนวยความสะดวกในความสะดวกในการปฏิบัติงานของผู้รับจ้าง ลูกจ้าง ตัวแทน หรือของผู้รับจ้างช่วงให้อยู่ในความสะอาดปลอดภัย และมีประสิทธิภาพในการใช้งานตลอดระยะเวลาการจ้างและเมื่อทำงานเสร็จสิ้นแล้วจะต้องขนย้ายบรรดาเครื่องใช้ในการทำงานจ้างรวมทั้งวัสดุ ขยะมูลฝอย และสิ่งก่อสร้างชั่วคราวต่าง ๆ (ถ้ามี) ทั้งจะต้องกลบเกลี่ยพื้นดินให้เรียบร้อย เพื่อให้บริเวณทั้งหมดอยู่ในสภาพที่สะอาด และใช้การได้ทันที

**ข้อ ๑๙. การขยายเวลาปฏิบัติงานตามสัญญา**

ในกรณีที่มีเหตุสุดวิสัย หรือเหตุใด ๆ อันเนื่องมาจากความผิดหรือความบกพร่องของฝ่ายผู้ว่าจ้าง หรือเหตุการณ์อันหนึ่งอันใดที่ผู้รับจ้างไม่ต้องรับผิดชอบตามกฎหมายทำให้ผู้รับจ้างไม่สามารถทำงานให้แล้วเสร็จตามเงื่อนไขและกำหนดเวลาแห่งสัญญาฯได้ ผู้รับจ้างจะต้องแจ้งเหตุหรือเหตุการณ์ดังกล่าวพร้อมหลักฐานเป็นหนังสือให้ผู้ว่าจ้างทราบ เพื่อขอขยายเวลาทำงานออกไปภายใน ๑๕ วัน นับถัดจากวันที่เหตุนั้นสิ้นสุดลง

ถ้าผู้รับจ้างไม่ปฏิบัติให้เป็นไปตามความในวรรคหนึ่ง ให้ถือว่าผู้รับจ้างได้สละสิทธิเรียกร้องในการที่จะขอขยายเวลาทำงานออกไปไม่มีเงื่อนไขใด ๆ ทั้งสิ้น เว้นแต่กรณีเหตุเกิดจากความผิดหรือความบกพร่องของฝ่ายผู้ว่าจ้าง ซึ่งมีหลักฐานชัดเจน หรือผู้ว่าจ้างทราบที่อยู่แล้วตั้งแต่วันที่

การขยายกำหนดเวลาทำงานตามวรรคหนึ่ง อยู่ในดุลพินิจของผู้ว่าจ้างที่จะพิจารณาตามความเห็นสมควร

**ข้อ ๒๐. มาตรฐานฝีมือช่าง**

ผู้รับจ้างตกลงเป็นเงื่อนไขสำคัญว่า ผู้ว่าจ้างจะต้องมีและใช้ผู้ผ่านการทดสอบมาตรฐานฝีมือช่าง จาก ..... หรือผู้มีวุฒิบัตรระดับ ปวช. ปวส. และปวท. หรือเทียบเท่าจากสถาบันการศึกษาที่ ก.พ. รับรองให้เข้ารับราชการได้ ในอัตราไม่ต่ำกว่าร้อยละ.....ของแต่ละสาขาช่าง แต่จะต้องมีช่างจำนวนอย่างน้อย ๑ คน ในแต่ละสาขาช่างดังต่อไปนี้

๒๔.๑ .....

๒๔.๒ .....

..... ฯลฯ.....

ผู้รับจ้างจะต้องจัดทำบัญชีแสดงจำนวนช่างทั้งหมดโดยจำแนกตามแต่ละสาขาช่างและระดับช่าง พร้อมกับระบุรายชื่อช่างผู้ผ่านการทดสอบมาตรฐานฝีมือช่างหรือผู้มีวุฒิบัตรดังกล่าวในวรรคแรกนำมาแสดงพร้อมหลักฐานต่าง ๆ ต่อคณะกรรมการการตรวจการจ้างหรือผู้ควบคุมงาน ก่อนเริ่มลงมือทำงาน และพร้อมที่จะให้ผู้ว่าจ้างหรือเจ้าหน้าที่ของผู้ว่าจ้างตรวจสอบผู้ได้ตลอดเวลาทำงานตามสัญญาฯของผู้รับจ้าง

**ข้อ ๒๑.** ผู้รับจ้างจะต้องปฏิบัติตามกฎหมายว่าด้วยการคุ้มครองแรงงาน กฎหมายว่าด้วยการประกันสังคม และต้องไม่มีหนี้สินสมทบค้างชำระกับกองทุนที่เกี่ยวข้องตามข้อนี้

ผู้ว่าจ้าง.....

ผู้รับจ้าง.....



สัญญาที่สร้างขึ้นเป็นสองฉบับ มีข้อความถูกต้องตรงกัน คู่สัญญาได้อ่านและเข้าใจข้อความ  
โดยละเอียดตลอดแล้ว จึงได้ลงลายมือชื่อ พร้อมทั้งประทับตรา (ถ้ามี) ไว้เป็นสำคัญต่อหน้าพยาน และ  
คู่สัญญาต่างยึดถือไว้ฝ่ายละหนึ่งฉบับ

(ลงชื่อ).....ผู้ว่าจ้าง  
(.....)

(ลงชื่อ).....ที่รับจ้าง  
(.....)

(ลงชื่อ).....พยาน  
(.....)

(ลงชื่อ).....พยาน  
(.....)

บัญชีรายการก่อสร้าง หรือใบแจ้งปริมาณงานและราคา



อาคาร.....แบบเลขที่.....  
 สถานที่ก่อสร้าง.....  
 บริษัท/ห้างฯ.....

วันที่.....เดือน.....

ลำดับ	รายการ	จำนวน	หน่วย	ค่าวัสดุ		ค่าแรง		รวมเงิน
				ราคา หน่วยละ	เป็นเงิน(บาท)	ราคา หน่วยละ	เป็นเงิน(บาท)	
	งานปรับปรุงสถานที่บริเวณชั้น ๔ ของอาคารอุบัติเหตุ - หออภิบาลผู้ป่วยและผ่าตัด เป็นศูนย์ทันตกรรม							
	โรงพยาบาลตราด							
1	<b>งานรื้อถอน</b>							
	-รื้อถอนผนัง	8.43	เหมา					
	-รื้อถอนพื้นกระเบื้องยาง	400.00	ตร.ม					
2	<b>งานพื้น+ผนัง+สี</b>							
	-คอนกรีตโครงสร้างเคาน์เตอร์	1.70	ลบ.ม					
	-เหล็กเสริม RB 9 มม.	67.85	กก.					
	-ลวดผูกเหล็ก	16.96	กก.					
	-ฉาบปูกระเบื้องแกรนิตโต้ 60 x 60 cm	408.00	ตร.ม					
	-ก่ออิฐครึ่งแผ่น	12.00	ตร.ม					
	-สีพลาสติกกึ่งเงา	24.00	ตร.ม					
	-ฉาบปูนผนัง	24.00	ตร.ม					
3	<b>งานประตูซิงค์</b>							
	-C1	1.00	บาน					
	-C2	1.00	บาน					
	-C3	1.00	บาน					
	-C4	1.00	บาน					
	-C5	1.00	บาน					
	-C6	1.00	บาน					
4	<b>งานประตู - หน้าต่าง</b>							
	-ป1	1.00	บาน					
	-ป2	1.00	บาน					
	<b>ยอดยกไป</b>							

บัญชีรายการก่อสร้าง หรือใบแจ้งปริมาณงานและราคา



อาคาร.....แบบเลขที่.....  
 สถานที่ก่อสร้าง.....  
 บริษัท/ห้างฯ.....

วันที่.....เดือน.....พ.ศ.....

ลำดับ	รายการ	จำนวน	หน่วย	ค่าวัสดุ		ค่าแรง		รวมเงิน
				ราคา หน่วยละ	เป็นเงิน(บาท)	ราคา หน่วยละ	เป็นเงิน(บาท)	
	<b>ยอดยกมา</b>							
	-ป3	1.00	บาน					
	-น1	1.00	บาน					
<b>5</b>	<b>งานผนังอลูมิเนียม</b>							
	-ผ1	1.00	บาน					
	-ผ2	1.00	บาน					
	-ผ3	1.00	บาน					
	-ผ4	1.00	บาน					
	-ผ5	1.00	บาน					
	-ผนังพาดชั้นกันระหว่างตึก	10.00	แผ่น					
	ทำพื้น ขนาด สูง 1.50 ม. กว้าง 1.20 ม.							
<b>6</b>	<b>อ่างล้างมือ</b>							
	-อ่างล้างหน้าเซรามิก ชนิดฝัง เคาน์เตอร์(พร้อมอุปกรณ์)	9.00	ชิ้น					
	-อ่างล้างหน้าเซรามิก ชนิดแขวน ผนัง(พร้อมอุปกรณ์)	1.00	ชิ้น					
	-งานเดินท่อประปา (ท่อน้ำดี + ท่อน้ำทิ้ง)	1.00	เหมา					
	<b>รวมค่าวัสดุและค่าแรง</b>							







หนังสือค้ำประกัน  
(หลักประกันสัญญา)

เลขที่.....

วันที่.....

ข้าพเจ้า.....สำนักงานตั้งอยู่ที่.....  
ถนน.....ตำบล/แขวง.....อำเภอ/เขต.....  
จังหวัด.....โดย.....ผู้มีอำนาจลงนาม  
ผูกพันธนาคาร ขอทำหนังสือค้ำประกันฉบับนี้ให้ไว้ต่อ จังหวัดตราด ซึ่งต่อไปนี้เรียกว่า “ผู้รับจ้าง” ดังมีข้อความ  
ต่อไปนี้

๑. ตามที่.....ซึ่งต่อไปนี้เรียกว่า “ผู้รับจ้าง” ได้ทำ  
สัญญาจ้าง.....กับผู้ว่าจ้างตามสัญญาเลขที่.....  
ลงวันที่.....ซึ่งผู้รับจ้างต้องวางหลักประกันการปฏิบัติตามสัญญาต่อผู้ว่าจ้าง  
เป็นจำนวนเงิน.....บาท (.....) ซึ่งเท่ากับร้อยละ.....  
(..... %) ของราคาทั้งหมดตามสัญญา

ข้าพเจ้ายอมผูกพันตนเป็นผู้ค้ำประกันในการชำระเงินตามสิทธิเรียกร้องของผู้ว่าจ้าง จำนวน  
ไม่เกิน.....บาท (.....) ในกรณีที่ผู้รับจ้างก่อให้เกิดความเสียหายใดๆ  
หรือต้องชำระค่าปรับ หรือค่าใช้จ่ายใดๆ หรือผู้รับจ้างมิได้ปฏิบัติตามภาระหน้าที่ใดๆ ที่กำหนดในสัญญา  
ดังกล่าวข้างต้น

๒. หนังสือค้ำประกันนี้มีผลใช้บังคับตั้งแต่วันทำสัญญาจ้างดังกล่าวข้างต้นจนถึงวันที่  
.....และข้าพเจ้าจะไม่เพิกถอนการค้ำประกันภายในระยะเวลาที่กำหนดไว้

ข้าพเจ้าได้ลงนามและประทับตราไว้ต่อหน้าพยานเป็นสำคัญ

(ลงชื่อ).....ผู้ค้ำประกัน  
(.....)

(ลงชื่อ).....พยาน  
(.....)

(ลงชื่อ).....พยาน  
(.....)



## เงื่อนไข หลักเกณฑ์ ประเภทงานก่อสร้าง สูตรและวิธีการคำนวณที่ใช้กับสัญญาแบบปรับราคาได้

### เงื่อนไขและหลักเกณฑ์

๑. สัญญาแบบปรับราคาได้นี้ให้ใช้กับงานก่อสร้างทุกประเภท รวมถึงงานสร้าง รังสี และซ่อมแซมซึ่งเบิกจ่ายค่างานในลักษณะหมวดค่าครุภัณฑ์ที่ดินและสิ่งก่อสร้าง หมวดเงินอุดหนุน และหมวดรายจ่ายอื่นที่เบิกจ่ายในลักษณะค่าที่ดินและสิ่งก่อสร้าง ที่อยู่ในเงื่อนไขและหลักเกณฑ์ ตามที่ได้กำหนดนี้

๒. สัญญาแบบปรับราคาได้นี้ให้ใช้ทั้งกรณีเพิ่มหรือลดลงจากเดิมตามสัญญา เมื่อดัชนี ราคาที่จัดทำขึ้นโดยกระทรวงพาณิชย์ มีการเปลี่ยนแปลงสูงหรือลดลงจากเดิม ขณะเมื่อวันเปิดซอง ประกวดราคาสำหรับกรณีจัดจ้างโดยวิธีอื่น ให้ใช้วันเปิดซองราคาแทน

๓. การนำสัญญาแบบปรับราคาได้ไปใช้นั้น ผู้ว่าจ้างต้องแจ้งและประกาศให้ผู้รับจ้าง ทราบ เช่น ในประกาศประกวดราคา และต้องระบุในสัญญาจ้างด้วยว่างานจ้างเหล่านั้นๆ จะใช้สัญญา แบบปรับราคาได้ พร้อมทั้งกำหนดประเภทของงานก่อสร้าง สูตรและวิธีการคำนวณที่ทำให้มีการปรับ เพิ่มหรือลดค่างานไว้ให้ชัดเจน

ในกรณีที่มิงานก่อสร้างหลายประเภทในงานจ้างครั้งเดียวกัน จะต้องแยกประเภท งานก่อสร้างแต่ละประเภทให้ชัดเจนตามลักษณะของงานก่อสร้างนั้นๆ และให้สอดคล้องกับสูตรที่ กำหนดไว้

๔. การขอเงินเพิ่มค่างานก่อสร้างตามสัญญาแบบปรับราคาได้ นี้ เป็นหน้าที่ของผู้ รับจ้างที่จะต้องเรียกร้องภายในกำหนด ๙๐ วัน นับตั้งแต่วันที่ผู้รับจ้างได้ส่งมอบงานงวดสุดท้าย หาก พ้นกำหนดนี้ไปแล้วผู้รับจ้างไม่มีสิทธิ์ที่จะเรียกร้องเงินเพิ่มค่างานก่อสร้างจากผู้ว่าจ้างได้อีกต่อไป และ ในกรณีที่ผู้ว่าจ้างจะต้องเรียกเงินคืนจากผู้รับจ้าง ให้ผู้ว่าจ้างที่เป็นคู่สัญญารับเรียกเงินคืนจากผู้รับจ้าง โดยเร็ว หรือให้หักค่างานของงวดต่อไปหรือให้หักเงินจากหลักประกันสัญญา แล้วแต่กรณี

๕. การพิจารณาคำนวณเงินเพิ่มหรือลด และการจ่ายเงินเพิ่มหรือเรียกคืนจากผู้ รับจ้างตามเงื่อนไขของสัญญาปรับราคาได้ ต้องได้รับการตรวจสอบและเห็นชอบจากสำนักงบประมาณ และให้ถือการพิจารณาวินิจฉัยของสำนักงบประมาณเป็นสิ้นสุด

### ประเภทงานก่อสร้างและสูตรที่ได้ใช้กับสัญญาแบบปรับราคาได้

ในการพิจารณาเพิ่มหรือลดราคาค่างานจ้างเหมาก่อสร้างให้คำนวณตามสูตรดังนี้

$$P = (Po) \times (K)$$

กำหนดให้ P = ราคาค่างานต่อหน่วยหรือราคาค่างานเป็นงวดที่จะต้องจ่ายให้ผู้รับจ้าง

Po = ราคาค่างานต่อหน่วยที่ผู้รับจ้างประมูลได้ หรือราคาค่างานเป็นงวดซึ่งระบุ ไว้ในสัญญาแล้วแต่กรณี

K = ESCALATION FACTOR ที่หักด้วย ๔% เมื่อต้องเพิ่มค่างานหรือบวกเพิ่ม ๔% เมื่อต้องเรียกค่างานคืน

ESCALATION FACTOR K หาได้จากสูตร ซึ่งแบ่งตามประเภทและลักษณะงานดังนี้

### หมวดที่ ๑ งานอาคาร

งานอาคาร หมายถึง ตัวอาคาร เช่น ที่ทำการ โรงเรียน โรงพยาบาล หอพัก ที่พัก อาศัย หอประชุม อิมเจอร์รี่ ยิมเนเซียม สระว่ายน้ำ โรงอาหาร คลังพัสดุ โรงงาน รั้ว เป็นต้น และให้ หมายความรวมถึง



- ๑.๑ ไฟฟ้าของอาคารบรรจุถึงสายเมนจำหน่าย แต่ไม่รวมถึงหม้อแปลงและระบบ  
ไฟฟ้าภายในบริเวณ
- ๑.๒ ประปาของอาคารบรรจุถึงท่อเมนจำหน่าย แต่ไม่รวมถึงระบบประปาภายใน  
บริเวณ
- ๑.๓ ระบบท่อหรือระบบสายต่างๆ ที่ติดตั้งหรือฝังอยู่ในส่วนของอาคาร เช่น ท่อปรับ  
อากาศ ท่อก๊าซ สายไฟฟ้าสำหรับเครื่องปรับอากาศ สายล่อฟ้า ฯลฯ
- ๑.๔ ทางระบายน้ำของอาคารจนถึงทางระบายน้ำภายนอก
- ๑.๕ ส่วนประกอบที่จำเป็นสำหรับอาคารเฉพาะส่วนที่ติดกับอาคารโดยสร้างหรือ  
แปรรูปพร้อมการก่อสร้างอาคาร แต่ไม่รวมถึงเครื่องจักรหรือเครื่องมือกลที่นำมาประกอบหรือ  
ติดตั้ง เช่น ลิฟท์ เครื่องคอมพิวเตอร์ เครื่องสูบน้ำ เครื่องปรับอากาศ พัดลม ฯลฯ
- ๑.๖ ทางเท้ารอบอาคาร ดินถม ดินตัก ห่างจากตัวอาคารโดยรอบไม่เกิน ๓ เมตร

ใช้สูตร  $K = 0.25 + 0.15 It/Io + 0.10 Ct/Co + 0.40 Mt/Mo + 0.10 St/So$

ดัชนีราคาที่ใช้คำนวณตามสูตรที่ใช้กับสัญญาแบบปรับราคาได้ จัดทำขึ้นโดยกระทรวงพาณิชย์

K = ESCALATION FACTOR

It = ดัชนีราคาผู้บริโภคทั่วไปของประเทศ ในเดือนที่ส่งงานแต่ละงวด

Io = ดัชนีราคาผู้บริโภคทั่วไปของประเทศ ในเดือนที่เปิดซองประกวดราคา

Ct = ดัชนีราคาซีเมนต์ ในเดือนที่ส่งงานแต่ละงวด

Co = ดัชนีราคาซีเมนต์ ในเดือนที่เปิดซองประกวดราคา

Mt = ดัชนีราคาวัสดุก่อสร้าง (ไม่รวมเหล็กและซีเมนต์) ในเดือนที่ส่งงานแต่ละงวด

Mo = ดัชนีราคาวัสดุก่อสร้าง (ไม่รวมเหล็กและซีเมนต์) ในเดือนที่เปิดซองประกวดราคา

St = ดัชนีราคาเหล็ก ในเดือนที่ส่งงานแต่ละงวด

So = ดัชนีราคาเหล็ก ในเดือนที่เปิดซองประกวดราคา

Gt = ดัชนีราคาเหล็กแผ่นเรียบที่ผลิตในประเทศ ในเดือนที่ส่งงานแต่ละงวด

Go = ดัชนีราคาเหล็กแผ่นเรียบที่ผลิตในประเทศ ในเดือนที่เปิดซองประกวดราคา

At = ดัชนีราคาแอลฟัลท์ ในเดือนที่ส่งงานแต่ละงวด

Ao = ดัชนีแอลฟัลท์ ในเดือนที่เปิดซองประกวดราคา

Et = ดัชนีราคาเครื่องจักรกลและบริภัณฑ์ ในเดือนที่ส่งงานแต่ละงวด

Eo = ดัชนีราคาเครื่องจักรกลและบริภัณฑ์ ในเดือนที่เปิดซองประกวดราคา

Ft = ดัชนีราคาน้ำมันดีเซลหมุนเร็ว ในเดือนที่ส่งงานแต่ละงวด

Fo = ดัชนีราคาน้ำมันดีเซลหมุนเร็ว ในเดือนที่เปิดซองประกวดราคา

Act = ดัชนีราคาท่อซีเมนต์ใยหิน ในเดือนที่ส่งงานแต่ละงวด

Aco = ดัชนีราคาท่อซีเมนต์ใยหิน ในเดือนที่เปิดซองประกวดราคา

PVct = ดัชนีราคาท่อ PVC ในเดือนที่ส่งงานแต่ละงวด

PVCo = ดัชนีราคาท่อ PVC ในเดือนที่เปิดซองประกวดราคา

GIpt = ดัชนีราคาท่อเหล็กออบสังกะสี ในเดือนที่ส่งงานแต่ละงวด

GIOo = ดัชนีราคาท่อเหล็กออบสังกะสี ในเดือนที่เปิดซองประกวดราคา

Pet = ดัชนีราคาท่อ HYDENSITY POLYETHYLENE ในเดือนที่ส่งงานแต่ละงวด

Peo = ดัชนีราคาท่อ HYDENSITY POLYETHYLENE ในเดือนที่เปิดซองประกวดราคา

Wt = ดัชนีราคาสายไฟฟ้า ในเดือนที่ส่งงานแต่ละงวด

Wo = ดัชนีราคาสายไฟฟ้า ในเดือนที่เปิดซองประกวดราคา

ก. วิธีการคำนวณที่ใช้กับสัญญาแบบปรับราคาได้

๑. การคำนวณค่า K จากสูตรตามลักษณะงานนั้นๆ ให้ใช้ตัวเลขดัชนีราคาวัสดุก่อสร้างของกระทรวงพาณิชย์โดยใช้ฐานของปี ๒๕๓๐ เป็นเกณฑ์การคำนวณ

๒. การคำนวณค่า K สำหรับกรณีที่มีงานก่อสร้างหลายประเภทรวมกันอยู่ในสัญญาเดียวกัน จะต้องแยกค่างานก่อสร้างแต่ละประเภทให้ชัดเจนตามลักษณะของงานนั้นและให้สอดคล้องกับสูตรที่ได้กำหนดไว้

๓. การคำนวณหาค่า K กำหนดให้ใช้เลขทศนิยม ๓ ตำแหน่งทุกชั้นตอนโดยไม่มีการปัดเศษ และกำหนดให้ทำเลขสัมพันธ์ (เปรียบเทียบ) ให้เป็นผลสำเร็จก่อน แล้วจึงนำผลลัพธ์ไปคูณกับตัวเลขที่หน้าสัมพันธ์ นั้น

๔. ให้พิจารณาเงินเพิ่มหรือลดราคาค่างานจากราคาที่ผู้รับจ้างทำสัญญาตกลงกับผู้ว่าจ้างเมื่อค่า K ตามสูตรสำหรับงานก่อสร้างนั้นๆ ในเดือนที่ส่งมอบงานมีค่าเปลี่ยนแปลงไปจากค่า K ในเดือนที่เปิดซองราคามากกว่า ๔% ขึ้นไป โดยนำเฉพาะส่วนที่เกิน ๔% มาคำนวณปรับเพิ่มหรือลดค่างานแล้วแต่กรณี (โดยไม่คิด ๔% แรกให้)

๕. ในกรณีผู้รับจ้างไม่สามารถทำการก่อสร้างให้แล้วเสร็จตามระยะเวลาในสัญญาโดยเป็นความผิดของผู้รับจ้างค่า K ตามสูตรต่างๆ ที่จะนำมาใช้ในการคำนวณค่างานให้ใช้ค่า K ของเดือนส่งมอบงานจริงแล้วแต่ว่าค่า K ตัวใดจะมีค่าน้อยกว่า

๖. การจ่ายเงินแต่ละงวดให้จ่ายค่าจ้างงานที่รับจ้างทำแต่ละงวดงานตามสัญญาไปก่อนส่วนค่างานเพิ่มหรือลดงานลดลงซึ่งจะคำนวณได้ต่อเมื่อทราบดัชนีราคาวัสดุก่อสร้าง ซึ่งนำมาคำนวณหาค่า K ของเดือนที่ส่งมอบงานงวดนั้นๆ เป็นที่แน่นอนแล้ว เมื่อคำนวณเงินเพิ่มได้ให้ขอทำความตกลงเรื่องการเงินกับสำนักงบประมาณ





## บทนิยาม

“ผู้เสนอราคาที่มีผลประโยชน์ร่วมกัน” หมายความว่า บุคคลธรรมดา หรือนิติบุคคลที่เข้าเสนอราคาขายในการประกวดราคาซื้อของจังหวัดตราด เป็นผู้มีส่วนได้เสียไม่ว่าโดยทางตรงหรือทางอ้อมในกิจการของบุคคลธรรมดาหรือนิติบุคคลอื่นที่เข้าเสนอราคาขายในการประกวดราคาซื้อของจังหวัดในคราวเดียวกัน

การมีส่วนได้เสียไม่ว่าโดยทางตรงหรือทางอ้อม ของบุคคลธรรมดาหรือนิติบุคคลดังกล่าวข้างต้น ได้แก่การที่บุคคลธรรมดาหรือนิติบุคคลดังกล่าวมีความสัมพันธ์กันในลักษณะดังต่อไปนี้

(๑) มีความสัมพันธ์กันในเชิงบริหาร โดยผู้จัดการ หุ่นส่วนผู้จัดการ กรรมการผู้จัดการ ผู้บริหาร หรือผู้มีอำนาจในการดำเนินงานในกิจกรรมการของบุคคลธรรมดา หรือของนิติบุคคลรายหนึ่งมีอำนาจหรือสามารถใช้อำนาจในการบริหารจัดการกิจการของบุคคลธรรมดาหรือของนิติบุคคลอีกรายหนึ่งหรือหลายรายที่เสนอราคาให้แก่จังหวัดและผู้ให้บริการตลาดกลางอิเล็กทรอนิกส์ในการประมูลซื้อด้วยระบบอิเล็กทรอนิกส์ครั้งนี้

(๒) มีความสัมพันธ์กันในเชิงทุน โดยผู้เป็นหุ้นส่วนในห้างหุ้นส่วนสามัญหรือผู้เป็นหุ้นส่วนไม่จำกัดความรับผิดชอบในห้างหุ้นส่วนจำกัด หรือผู้ถือหุ้นรายใหญ่ในบริษัทจำกัดหรือบริษัทมหาชนจำกัด เป็นหุ้นส่วนในห้างหุ้นส่วนสามัญหรือห้างหุ้นส่วนจำกัด หรือเป็นผู้ถือหุ้นรายใหญ่ในบริษัทจำกัดหรือบริษัทมหาชนจำกัดอีกรายหนึ่ง หรือหลายรายที่เสนอราคาให้แก่จังหวัดและให้บริการตลาดกลางอิเล็กทรอนิกส์ในการประมูลซื้อด้วยระบบอิเล็กทรอนิกส์ครั้งนี้

คำว่า “ผู้ถือหุ้นรายใหญ่” หมายความว่า

(ก) กรณีผู้เสนอราคาที่มีผลประโยชน์ร่วมกันระหว่างผู้เสนอราคาด้วยกันหมายความว่า ผู้ถือหุ้นซึ่งถือหุ้นเกินกว่าร้อยละยี่สิบห้าในกิจการนั้น หรือในอัตราอื่นตามที่คณะกรรมการว่าด้วยการพัสดุเห็นสมควรประกาศกำหนดสำหรับกิจการบางประเภทหรือบางขนาด

(ข) กรณีผู้เสนอราคาที่มีผลประโยชน์ร่วมกันระหว่างผู้เสนอราคากับผู้ให้บริการตลาดกลางอิเล็กทรอนิกส์ หมายความว่า ผู้ถือหุ้นซึ่งถือหุ้นเกินกว่าร้อยละห้าในกิจการนั้น หรือในอัตราอื่นตามที่คณะกรรมการว่าด้วยการพัสดุเห็นสมควรประกาศกำหนดสำหรับกิจการบางประเภทหรือบางขนาด

(๓) มีความสัมพันธ์กันในลักษณะไขว้กันระหว่าง (๑) และ (๒) โดยผู้จัดการ หุ่นส่วนผู้จัดการ กรรมการผู้จัดการ ผู้บริหาร หรือผู้มีอำนาจในการดำเนินงานในกิจการของบุคคลธรรมดาหรือของนิติบุคคลรายหนึ่งเป็นหุ้นส่วนในห้างหุ้นส่วนสามัญหรือห้างหุ้นส่วนจำกัดหรือเป็นผู้ถือหุ้นรายใหญ่ในบริษัทจำกัดหรือบริษัทมหาชนจำกัด อีกรายหนึ่งหรือหลายรายที่เข้าเสนอราคาให้แก่จังหวัดผู้ให้บริการตลาดกลางอิเล็กทรอนิกส์ในการประมูลซื้อด้วยระบบอิเล็กทรอนิกส์ครั้งนี้ หรือในนัยกลับกัน

ในกรณีบุคคลใดใช้ชื่อบุคคลอื่นเป็นผู้จัดการ หุ่นส่วนผู้จัดการ กรรมการผู้จัดการ ผู้บริหารผู้เป็นหุ้นส่วนหรือผู้ถือหุ้นโดยที่ตนเองเป็นผู้ใช้อำนาจในการบริการที่แท้จริง หรือเป็นหุ้นส่วนหรือผู้ถือหุ้นที่แท้จริงของห้างหุ้นส่วน หรือบริษัทจำกัด หรือบริษัทมหาชนจำกัดแล้วแต่กรณีและห้างหุ้นส่วน หรือบริษัทจำกัด

หรือบริษัทมหาชนจำกัดที่เกี่ยวข้อง ได้เสนอราคาให้แก่จังหวัดในการประกวดราคาซื้อคราวเดียวกัน ให้ถือว่าผู้เสนอราคาหรือผู้เสนองานนั้นมีความสัมพันธ์กันตาม (๑) (๒) หรือ (๓) แล้วแต่กรณี



“การขัดขวางการแข่งขันราคาอย่างเป็นธรรม” หมายความว่า การที่ผู้เสนอราคารายหนึ่งคือ หลักจรรยาบรรณ กระทบการใด ๆ อันเป็นการขัดขวาง หรือเป็นอุปสรรคหรือไม่เกิดโอกาสให้มีการแข่งขันราคาอย่างเป็นธรรมในการเสนอราคาต่อจังหวัด ไม่ว่าจะกระทำโดยการสมยอมกัน หรือโดยการให้ ขอให้ หรือรับว่าจะให้เรียก รับ หรือยอมจะรับเงินหรือทรัพย์สินหรือประโยชน์อื่นใด หรือใช้กำลังประทุษร้ายหรือข่มขู่ว่าจะใช้กำลังประทุษร้าย หรือแสดงเอกสารอันเป็นเท็จ หรือกระทบการใดโดยทุจริต ทั้งนี้ โดยมีวัตถุประสงค์ที่จะแสวงหาประโยชน์แก่ผู้เสนอราคารายหนึ่งรายใดเป็นผู้มีสิทธิทำสัญญากับจังหวัด หรือเพื่อหลีกเลี่ยงการแข่งขันราคาอย่างเป็นธรรม หรือเพื่อให้เกิดความได้เปรียบจังหวัด โดยมีใช่เป็นไปในทางประกอบธุรกิจปกติ



## บัญชีเอกสารส่วนที่ ๑

๑. ในกรณีผู้เสนอราคาเป็นนิติบุคคล
- (ก) ห้างหุ้นส่วนสามัญหรือห้างหุ้นส่วนจำกัด  
สำเนาหนังสือรับรองการจดทะเบียนนิติบุคคล จำนวน.....แผ่น  
บัญชีรายชื่อหุ้นส่วนผู้จัดการ จำนวน.....แผ่น  
ผู้มีอำนาจควบคุม (ถ้ามี) จำนวน.....แผ่น
  - (ข) บริษัทจำกัดหรือบริษัทมหาชนจำกัด  
สำเนาหนังสือรับรองการจดทะเบียนนิติบุคคล จำนวน.....แผ่น  
หนังสือบริคณห์สนธิ จำนวน.....แผ่น  
บัญชีรายชื่อกรรมการผู้จัดการ จำนวน.....แผ่น  
บัญชีผู้ถือหุ้นรายใหญ่ จำนวน.....แผ่น  
ผู้มีอำนาจควบคุม (ถ้ามี) จำนวน.....แผ่น
๒. ในกรณีผู้เสนอราคาไม่เป็นนิติบุคคล
- (ก) บุคคลธรรมดา  
สำเนาบัตรประจำตัวประชาชนของผู้ยื่น จำนวน.....แผ่น
  - (ข) คณะบุคคล  
สำเนาข้อตกลงที่แสดงถึงการเข้าเป็นหุ้นส่วน จำนวน.....แผ่น  
สำเนาบัตรประจำตัวประชาชนของผู้เป็นหุ้นส่วน จำนวน.....แผ่น
๓. ในกรณีผู้เสนอราคาเป็นผู้เสนอราคาาร่วมกันในฐานะเป็นผู้ร่วมค้า
- สำเนาสัญญาของการเข้าร่วมค้า จำนวน.....แผ่น
  - (ก) ในกรณีผู้ร่วมค้าเป็นบุคคลธรรมดา
    - บุคคลสัญชาติไทย จำนวน.....แผ่น  
สำเนาบัตรประจำตัวประชาชน จำนวน.....แผ่น
    - บุคคลที่มีเชื้อสัญชาติไทย จำนวน.....แผ่น  
สำเนาหนังสือเดินทาง จำนวน.....แผ่น
  - (ข) ในกรณีผู้ร่วมค้าเป็นนิติบุคคล
    - - ห้างหุ้นส่วนสามัญหรือห้างหุ้นส่วนจำกัด  
สำเนาหนังสือรับรองการจดทะเบียนนิติบุคคล จำนวน.....แผ่น  
บัญชีรายชื่อหุ้นส่วนผู้จัดการ จำนวน.....แผ่น  
ผู้มีอำนาจควบคุม (ถ้ามี) จำนวน.....แผ่น
    - - บริษัทจำกัดหรือบริษัทมหาชนจำกัด  
สำเนาหนังสือรับรองการจดทะเบียนนิติบุคคล จำนวน.....แผ่น  
หนังสือบริคณห์สนธิ จำนวน.....แผ่น  
บัญชีรายชื่อกรรมการผู้จัดการ จำนวน.....แผ่น  
บัญชีผู้ถือหุ้นรายใหญ่ จำนวน.....แผ่น  
ผู้มีอำนาจควบคุม (ถ้ามี) จำนวน.....แผ่น





๔. อื่น ๆ (ถ้ามี)

- .....
- .....
- .....
- .....
- .....

ข้าพเจ้าขอรับรองว่า เอกสารหลักฐานที่ข้าพเจ้ายื่นพร้อมการเสนอราคาทางระบบจัดซื้อจัดจ้างภาครัฐ ด้วยอิเล็กทรอนิกส์ในการประกวดราคาอิเล็กทรอนิกส์ครั้งนี้ถูกต้องและเป็นความจริงทุกประการ

ลงชื่อ.....ผู้เสนอราคา  
(.....)

บัญชีเอกสารส่วนที่ ๒



- ๑. หนังสือมอบอำนาจซึ่งปิดอากรแสตมป์ตามกฎหมายในกรณีที่ผู้เสนอราคาซื้อมอบอำนาจ  
ให้บุคคลอื่นลงนามในใบเสนอราคาแทน จำนวน ..... แผ่น
- ๒. หลักประกันการเสนอราคา จำนวน ..... แผ่น
- ๓. สำเนารับรองผลงานก่อสร้าง (ถ้ามี) จำนวน ..... แผ่น
- ๔. บัญชีรายการก่อสร้าง หรือใบแจ้งปริมาณและราคาวัสดุก่อสร้าง (BOQ) ซึ่งจะต้องแสดงรายการวัสดุ  
อุปกรณ์ ค่าแรง ภาษีประเภทต่างๆ รวมทั้งกำไรไว้ด้วย จำนวน ..... แผ่น
- ๕. อื่น ๆ (ถ้ามี)
  - ๕.๑ .....
  - ๕.๒ .....
  - ๕.๓ .....
  - ๕.๔ .....

ข้าพเจ้าขอรับรองว่า เอกสารหลักฐานที่ข้าพเจ้ายื่นพร้อมการเสนอราคาทางระบบจัดซื้อจัดจ้างภาครัฐ  
ด้วยอิเล็กทรอนิกส์ในการประกวดราคาอิเล็กทรอนิกส์ครั้งนี้ถูกต้องและเป็นความจริงทุกประการ

ลงชื่อ.....ผู้เสนอราคา  
(.....)

**สรุปผลการประมาณราคาค่าก่อสร้าง**  
ตามคำสั่งจังหวัดตราด ที่ 425/2559 ลงวันที่ 8 มีนาคม 2559

<input type="checkbox"/>	โครงการ	ปรับปรุงห้องทันตกรรมอาคารตึกอุบัติเหตุ	แบบเลขที่	22 / 2559
<input type="checkbox"/>	สถานที่ก่อสร้าง	โรงพยาบาลตราด อำเภอเมือง จังหวัดตราด		
<input type="checkbox"/>	หน่วยงานออกแบบแปลนและรายการ	สำนักงานสาธารณสุขจังหวัดตราด		
<input type="checkbox"/>	ประมาณราคาตามแบบ ปร.4	จำนวน 3 แผ่น		
<input type="checkbox"/>	ราคาค่าวัสดุก่อสร้าง	สำนักงานพาณิชย์จังหวัดตราด จังหวัดใกล้เคียงและกรุงเทพมหานคร	ประจำเดือน	มีนาคม 2559
<input type="checkbox"/>	บัญชีค่าแรงงาน / ค่าเนินการ	สำหรับถอดแบบคำนวณราคากลางงานก่อสร้าง ฉบับปรับปรุงเดือน		ตุลาคม 2558
<input type="checkbox"/>	ประมาณราคาเมื่อวันที่	28 เดือน เมษายน พ.ศ.		2559
หลักเกณฑ์การคำนวณราคากลางงานก่อสร้าง (ตามมติคณะรัฐมนตรีเมื่อวันที่ 13 มีนาคม 2555)				
FACTOR . F ประเภทงานอาคาร เ็นไข - เงินล่วงหน้าจ่าย 0% , - เงินประกันผลงานหัก 0% , - ดอกเบี้ยเงินกู้ 7% , ค่าภาษีมูลค่าเพิ่ม 7%				
ลำดับที่	รายการ	รวมราคาค่าก่อสร้าง		หมายเหตุ
1	ค่างานส่วนที่ 1 ค่าวัสดุและค่าแรงงานหมวดงานก่อสร้าง (ทุน)		424,612.19	
	ราคารวมค่า Factor F	1.2726	540,361.47	
2	ค่างานส่วนที่ 2 หมวดงานครุภัณฑ์สั่งซื้อหรือจัดซื้อ			
	ราคารวมค่าภาษีมูลค่าเพิ่ม (VAT)	7 %	232,500.00	รวมภาษีมูลค่าเพิ่มแล้ว
3	ค่างานส่วนที่ 3 ค่าใช้จ่ายพิเศษตามข้อกำหนด (ถ้ามี)			
รวมเงิน (1)+(2)+(3)			772,861.47	
คิดเป็นเงินทั้งสิ้นโดยประมาณ				
<input type="checkbox"/>	พื้นที่อาคาร	0 ตร.ม.	เฉลี่ยราคา	0 บาท / ตร.ม.

**คณะกรรมการกำหนดราคากลาง**

(ลงชื่อ) ..... ประธานกรรมการ  
(นางบุญล้อม ธนชัยพูนทุกุล) พยาบาลวิชาชีพชำนาญการพิเศษ โรงพยาบาลตราด

(ลงชื่อ) ..... กรรมการ  
(นางสาวนิสาลักษณ์ ศิริมงคลกิจ) ทันตแพทย์ชำนาญการพิเศษ โรงพยาบาลตราด

(ลงชื่อ) ..... กรรมการ  
(นายดำรงค์ ลือชา) นายช่างโยธาปฏิบัติงาน สำนักงานสาธารณสุขจังหวัดตราด

หมายเหตุ

- ปริมาณงานใน BOQ นี้ไม่สามารถนำไปใช้อ้างอิงในการก่อสร้างจริงได้ ผู้เสนอราคาต้องเสนอตามแบบรูปและเอกสารรายการประกอบแบบที่กำหนด
- บัญชีแสดงปริมาณวัสดุเป็นเอกสารราชการของสำนักงานสาธารณสุขจังหวัดตราดใช้เฉพาะเป็นแนวทางในการประมาณราคาเท่านั้น

บัญชีแสดงรายการวัสดุก่อสร้างและค่าแรงงาน

โครงการ ปรับปรุงห้องทันตกรรมอาคารศึกษาอุบลราชธานี แบบเลขที่ 22 / 2559

สถานที่ก่อสร้าง โรงพยาบาลสตรี อําเภอเมือง จังหวัดตราด

ประมาณราคาเมื่อวันที่ 28 เดือน เมษายน พ.ศ. 2559

ประธานกรรมการ..... 

กรรมการ.....

กรรมการ..... 

ลำดับ	รายการ	จำนวน	หน่วย	ค่าวัสดุ		ค่าแรงงาน		รวมเงิน	หมายเหตุ
				ต่อหน่วย	เป็นเงิน	ต่อหน่วย	เป็นเงิน		
	1.) งานรื้อถอน								
1.1	- รื้อถอนผนัง	8.43	พมว			40.00	337.20	337.20	
1.2	- รื้อถอนพื้นกระเบื้องยาง	400.00	ตร.ม.	-		15.00	6,000.00	6,000.00	
	รวม 1.)							6,337.20	
	2.) งานพิน+ผนัง+สี								
2.1	คอนกรีตโครงสร้างคาน์เตอร์	1.70	ลบ.ม.	1,930.00	3,281.00	391.00	664.70	3,945.70	
2.2	เหล็กเสริม RB 9 มม.	67.85	กก.	19.22	1,304.08	4.10	278.19	1,582.26	
2.3	ลวดผูกเหล็ก	16.96	กก.	47.82	811.03	-	-	811.03	
2.4	ผิวปูนกระเบื้องแกรนิตโต้ 60 x 60 cm.	408.00	ตร.ม.	350.00	142,800.00	189.00	77,112.00	219,912.00	
2.5	กอิฐครึ่งแผ่น	12.00	ตร.ม.	160.00	1,920.00	78.00	936.00	2,856.00	
2.6	สีพลาสติกกึ่งเงา	24.00	ตร.ม.	35.00	840.00	30.00	720.00	1,560.00	
2.7	ฉาบปูนผนัง	24.00	ตร.ม.	60.00	1,440.00	82.00	1,968.00	3,408.00	
	รวม 2.)							234,074.99	
	3.) ประตูล็อค								
3.1	C1	1.00	บาน	4,500.00	4,500.00		-	4,500.00	
3.2	C2	1.00	บาน	4,500.00	4,500.00		-	4,500.00	
3.3	C3	1.00	บาน	8,000.00	8,000.00		-	8,000.00	
3.4	C4	1.00	บาน	4,500.00	4,500.00		-	4,500.00	

บัญชีแสดงรายการวัสดุก่อสร้างและค่าแรงงาน

โครงการ ปรับปรุงห้องทันตกรรมอาคารศึกษาพิเศษ  
สถานที่ก่อสร้าง โรงพยาบาลตราด อำเภอเมือง จังหวัดตราด  
ประมาณราคาเมื่อวันที่ 28 เดือน เมษายน พ.ศ. 2559

แบบเลขที่ 22 / 2559

ประธานกรรมการ.....  
กรรมการ.....  
กรรมการ.....

ลำดับ	รายการ	จำนวน	หน่วย	ค่าวัสดุ		ค่าแรงงาน		รวมเงิน	หมายเหตุ
				ต่อหน่วย	เป็นเงิน	ต่อหน่วย	เป็นเงิน		
3.5	C5	1.00	บาน	4,500.00	4,500.00	-	-	4,500.00	
3.6	C6	1.00	บาน	5,000.00	5,000.00	-	-	5,000.00	
	รวม 3.)							31,000.00	
	4.) งานประติ - ผนังต่าง								
4.1	ป1	1.00	ชุด	14,000.00	14,000.00	-	-	14,000.00	
4.2	ป2	1.00	ชุด	15,500.00	15,500.00	-	-	15,500.00	
4.3	ป3	1.00	ชุด	15,000.00	15,000.00	-	-	15,000.00	
4.4	น1	1.00	ชุด	5,000.00	5,000.00	-	-	5,000.00	
	รวม 4.)							49,500.00	
	5.) งานผนัง								
5.1	ผ1	1.00	ชุด	10,000.00	10,000.00	-	-	10,000.00	
5.2	ผ2	1.00	ชุด	8,300.00	8,300.00	-	-	8,300.00	
5.3	ผ3	1.00	ชุด	9,500.00	9,500.00	-	-	9,500.00	
5.4	ผ4	1.00	ชุด	20,000.00	20,000.00	-	-	20,000.00	
5.5	ผ5	1.00	ชุด	9,200.00	9,200.00	-	-	9,200.00	
5.6	ผนังฟ้าตีขึ้นกับระวางเตียงทำพื้นขนาด สูง 1.50 ม.กว้าง 1.20 ม.	10.00	แผ่น	2,000.00	20,000.00	-	-	20,000.00	
	รวม 5.)							77,000.00	



ตารางแสดงวงเงินงบประมาณที่ได้รับจัดสรรและราคากลางในงานจ้างก่อสร้าง

๑. ชื่อโครงการ

๑.๑ ปรับปรุงสถานที่บริเวณชั้น ๔ ของอาคารอุบัติเหตุ - หออภิบาลผู้ป่วยหนักและผ่าตัด  
เป็นศูนย์ทันตกรรม /หน่วยงานเจ้าของโครงการ โรงพยาบาลตราราด

๒. วงเงินงบประมาณที่ได้รับจัดสรร ๑,๐๐๐,๐๐๐.- บาท

๓. ลักษณะงาน

๓.๒ ปรับปรุงสถานที่บริเวณชั้น ๔ ของอาคารอุบัติเหตุ - หออภิบาลผู้ป่วยหนักและผ่าตัด  
เป็นศูนย์ทันตกรรม

- งานรื้อถอนผนังก่ออิฐฉาบปูน
- งานรื้อถอนกระเบื้องยาง
- งานก่อสร้างเคาท์เตอร์, ซิ้งค์อ่างล้างมือ
- งานติดตั้งหน้าต่าง, ช่องแสงกระจกอลูมิเนียม
- งานปูพื้นกระเบื้องแกรนิตโต้
- งานทาสี

๔. ราคากลางคำนวณ ณ วันที่...๓๐ เมษายน ๒๕๕๙.....

๔.๑ ปรับปรุงสถานที่บริเวณชั้น ๔ ของอาคารอุบัติเหตุ - หออภิบาลผู้ป่วยหนักและผ่าตัด  
เป็นศูนย์ทันตกรรม จำนวนเงิน ๗๗๒,๘๐๐-บาท

๕. บัญชีประมาณการราคากลาง

๕.๑ ปรับปรุงสถานที่บริเวณชั้น ๔ ของอาคารอุบัติเหตุ - หออภิบาลผู้ป่วยหนักและผ่าตัด  
เป็นศูนย์ทันตกรรม

- แบบ ปร. ๔ จำนวน ๓ แผ่น
- แบบ ปร. ๕ จำนวน ๑ แผ่น

๖. รายชื่อคณะกรรมการกำหนดราคากลาง

- ๖.๑ นางบุญล้อม ธนชัยพูนทกุล
- ๖.๒ นางสาวนิสาลักษณ์ ศิริมงคลกิจ
- ๖.๓ นายดำรง ลือชา